

Registro Generale N. 127/2024 del 26/02/2024

**Determinazione del Dirigente del
Settore S3 - AMBIENTE - TRANSIZIONE ECOLOGICA
PIANIFICAZIONE E GESTIONE VERDE - PARCHI**

PIANO NAZIONALE DI RIPRESA E RESILIENZA (PNRR) - MISSIONE 5 INCLUSIONE E COESIONE - M5C2 COMPONENTE C2 - INVESTIMENTO 2.1 - FINANZIATO NEXT GENERATION EU - CUP C91B21002890001 - CIG DERIVATO 9733318C19 - CUI L00184280360202100018 - "REALIZZAZIONE DEL PARCO LAMA SITO IN VIA CORBOLANI - TRE PONTI A CARPI - PRIMO STRALCIO" (PROG. N. 84/2021) - DETERMINA DI APPROVAZIONE E LIQUIDAZIONE SAL N. 1

Richiamati:

- il Trattato sul funzionamento dell'Unione europea (TFUE, 2007); versione consolidata (GU 2016/C 202/1 del 7.6.2016);
- il Regolamento (UE) 2018/1046 del 18 luglio 2018, che stabilisce le regole finanziarie applicabili al bilancio generale dell'Unione;
- il Regolamento (UE) 2020/2094, che istituisce uno strumento dell'Unione europea per la ripresa, a sostegno alla ripresa dell'economia dopo la crisi COVID-19;
- il Regolamento (UE) 2021/241 del Parlamento europeo e del Consiglio, del 12 febbraio 2021, che istituisce il dispositivo per la ripresa e la resilienza;
- la Legge n. 144 del 17 maggio 1999 che istituisce il "Sistema di monitoraggio degli investimenti pubblici" (MIP), con il compito di fornire tempestivamente informazioni sull'attuazione delle politiche di sviluppo, con particolare riferimento ai programmi cofinanziati con i fondi strutturali europei";
- il Piano Nazionale di Ripresa e Resilienza (di seguito PNRR) approvato con Decisione del Consiglio ECOFIN del 13 luglio e notificata all'Italia dal Segretariato generale del Consiglio con nota del 14 luglio 2021;
- il decreto-legge 6 maggio 2021, n. 59, convertito con modificazioni dalla legge 1° luglio 2021, n. 101, recante "Misure urgenti relative al Fondo complementare al Piano nazionale di ripresa e resilienza e altre misure urgenti per gli investimenti";
- il decreto-legge del 31 maggio 2021, n. 77, convertito con modificazioni dalla legge 29 luglio 2021, n. 108, recante: "Governance del Piano nazionale di ripresa e resilienza e prime misure di rafforzamento delle strutture amministrative e di accelerazione e snellimento delle procedure";
- il decreto-legge 9 giugno 2021, n. 80, convertito con modificazioni, dalla legge 6 agosto 2021, n. 113, recante: "Misure urgenti per il rafforzamento della capacità amministrativa delle pubbliche amministrazioni funzionale all'attuazione del Piano nazionale di ripresa e resilienza (PNRR) e per l'efficienza della giustizia";
- il decreto-legge 6 novembre 2021, n.152, convertito con modificazioni dalla legge 29 dicembre 2021, n. 233, recante "Disposizioni urgenti per l'attuazione del Piano nazionale di ripresa e resilienza (PNRR) e per la prevenzione delle infiltrazioni mafiose";
- il DPCM del 15 settembre 2021, che definisce le modalità, le tempistiche e gli strumenti per la rilevazione dei dati di attuazione finanziaria, fisica e procedurale relativa a ciascun progetto finanziato nell'ambito del Piano Nazionale di Ripresa e Resilienza, nonché dei milestone e target degli investimenti e delle riforme e di tutti gli ulteriori elementi informativi

Documento informatico sottoscritto digitalmente ai sensi dell'art. 20 e seguenti. D.Lgs. n. 82/2005.

- previsti nel Piano necessari per la rendicontazione alla Commissione europea;
- il Decreto del Ministero dell'Economia e delle Finanze dell'11 ottobre 2021, "Procedure relative alla gestione finanziaria delle risorse previste nell'ambito del PNRR di cui all'art.1, comma 1042, della legge 30 dicembre 2020, n.178; - le circolari del Ministero dell'Economia e delle Finanze nn.31, 32, 33 del 2021; 4 e 6 del 2022 e ss.mm.ii.;
- la circolare n. 30 del Ministero dell'Economia e delle Finanze dell'11.08.2022 "Circolare sulle procedure di controllo e rendicontazione delle misure PNRR" (rispetto del principio del DNSH, assenza conflitto di interessi, dichiarazione sul titolare effettivo etc...).

Richiamati inoltre:

- l'articolo 17 Regolamento UE 2020/852 che definisce gli obiettivi ambientali, tra cui il principio di non arrecare un danno significativo (DNSH, Do no significant harm), e la Comunicazione della Commissione UE 2021/C 58/01 recante "Orientamenti tecnici sull'applicazione del principio "non arrecare un danno significativo" a norma del regolamento sul dispositivo per la ripresa e la resilienza";
- i principi trasversali previsti dal PNRR, quali, tra l'altro, il principio del contributo all'obiettivo climatico e digitale (c.d. tagging), il principio di parità di genere (gender equality), l'obbligo di protezione e valorizzazione dei giovani e del superamento dei divari territoriali;
- gli obblighi di assicurare il conseguimento di target (obiettivi) e milestone (traguardi) e degli obiettivi finanziari stabiliti nel PNRR, intendendosi ai sensi dell'articolo 2 del Regolamento (UE) 2021/241, per «traguardi e obiettivi» le misure dei progressi compiuti verso la realizzazione di una riforma o di un investimento;

Richiamati i seguenti atti:

- la deliberazione di Consiglio comunale n. **70 del 29/06/2021** con la quale l'intervento in oggetto è stato inserito nella programmazione triennale dei lavori pubblici anno 2021/2023 con il seguente codice C.U.I. **L00184280360202100018** e nel relativo elenco annuale;
- la deliberazione di Giunta comunale n. **129 del 02/08/2022** con la quale è stato approvato il progetto definitivo - esecutivo relativo all'intervento di realizzazione del Parco Lama sito in via Corbolani – Tre Ponti a Carpi – Primo stralcio - (PNRR Missione 5 Inclusione e coesione – M5C2 Componente C2 – investimento 2.1 Investimenti in progetti di rigenerazione urbana volti a ridurre situazioni di emarginazione e degrado sociale) - C.U.P. C91B21002890001 - con i relativi elaborati tecnici per una spesa complessiva di progetto di Euro 999.936,69, successivamente modificata con deliberazione della Giunta comunale n. **189 del 4/11/2022**, con la quale sono stati riapprovati alcuni elaborati progettuali in sostituzione di quelli approvati con la sopra richiamata deliberazione n. 129/2022;

Considerato che, a seguito dell'espletamento della procedura negoziata, con determinazione n. **53 del 31/01/2023** della Dirigente del Settore Affari Generali e Contratti dell'Unione delle Terre d'Argine - Stazione Unica Appaltante sono stati approvati i verbali di gara ed è stata disposta l'aggiudicazione dell'appalto dei lavori in oggetto a favore del CME CONSORZIO IMPRENDITORI EDILI SOC. COOP. con sede in Modena, in via Malavolti n. 33, C.F. e P.IVA n. 00916510365 che ha offerto un ribasso percentuale dell'1,00%, pari ad € 7.606,20, sull'importo dei lavori soggetti a ribasso di € 760.619,52; il suddetto operatore economico ha dichiarato di partecipare alla gara d'appalto in qualità di consorzio di imprese artigiane ai sensi dell'art. 45 comma 2 lett. b) del D.Lgs. n. 50/2016 e ha indicato quale impresa esecutrice dei lavori in caso di aggiudicazione la consorziata Emiliana Asfalti S.r.l., con sede in San Felice sul Panaro (Mo), Via Grande n. 770 – Codice Fiscale

e P. I.V.A. 01044110367, come risulta dalla documentazione amministrativa presentata per la partecipazione alla gara;

Richiamati:

- la determinazione dirigenziale della Stazione Unica Appaltante - Unione delle Terre d'Argine n. **128 del 27/02/2023** con la quale si è stabilito di dichiarare, in considerazione dell'esito positivo delle verifiche dei requisiti ai sensi dell'art. 80 del D.Lgs. 50/2016, l'efficacia dell'aggiudicazione, ai sensi dell'art. 32, comma 7, del D.Lgs. 50/2016, della procedura negoziata per l'appalto dei lavori di realizzazione del Parco Lama sito in via Corbolani – Tre ponti a Carpi – Primo stralcio - C.U.P. C91B21002890001 - CUI: L00184280360202100018 - nell'ambito del Piano Nazionale di Ripresa e Resilienza (PNRR) – Missione 5 Inclusione e coesione – M5C2 – Componente C.2 – Investimento 2.1 Investimenti in progetti di rigenerazione urbana volti a ridurre situazioni di emarginazione e degrado sociale – C.I.G. acquisito dalla SUA 9497645897, alla ditta CME CONSORZIO IMPRENDITORI EDILI - SOCIETA' COOPERATIVA, con sede in Modena, Via Malavolti n. 33 - Codice Fiscale e P.IVA 00916510365, che ha ottenuto un punteggio complessivo pari a 76,25 punti e ha offerto un ribasso percentuale dell' 1,00%, pari ad € 7.606,20, sull'importo dei lavori soggetti a ribasso di € 760.619,52. L'importo netto contrattuale è pertanto pari ad € 777.513,32, oltre ad oneri I.V.A., di cui € 753.013,32 per i lavori ed € 24.500,00 per oneri della sicurezza non soggetti a ribasso (IVA esclusa). Gli oneri aziendali per la sicurezza indicati sono pari a € 4.250,00, mentre il costo della manodopera offerto è pari ad € 190.962,88;
- la determinazione dirigenziale n. **208 del 07/04/2023** a firma del dirigente del Settore S3 Ambiente – Transizione ecologica, Dott. Urb. Renzo Pavignani con la quale si è preso atto dell'avvenuta efficacia dell'aggiudicazione a favore della ditta CME e si sono contestualmente impegnate le relative somme a suo favore;
- il verbale di consegna lavori prot. **38744 del 14/06/2023**;
- il contratto prot. Unione n. **29044 del 20/04/2023** trasmesso al Comune di Carpi con prot. n. 26903 in pari data;

Vista la documentazione trasmessa dal Direttore dei Lavori, Arch. Enrico Turini acquisita al protocollo con n. 79481 del 12/12/2023, e controfirmata dall'Impresa con prot. 82143 del 21/12/2023, e prot. 7529 del 30/01/2024 relativa al SAL n. 1 così composta:

- a. Stato di avanzamento lavori n. 1 a tutto il 07/12/2023;
- b. Bozza Certificato di pagamento;
- c. Registro di contabilità;
- d. Relazione di accompagnamento al SAL 01 - Raggiungimento degli obiettivi DNSH con allegato

da cui si deduce che i lavori eseguiti al 07/12/2023 al netto del ribasso offerto in sede di gara e delle ritenute, ammontano ad € 178.117,66 e pertanto risulta un credito dell'impresa pari ad € 178.117,66 oltre all'iva di legge pari ad € 17.811,77 per complessivi € 195.929,43;

Ritenuto opportuno procedere:

- all'approvazione della documentazione inerente il SAL n. 1 a tutto il 07/12/2023 redatta dal Direttore dei lavori Arch. Enrico Turini e composta dagli elaborati di seguito indicati:
 - a. Stato di avanzamento lavori n. 1 a tutto il 07/12/2023;
 - b. Bozza Certificato di pagamento;
 - c. Registro di contabilità;
 - d. Relazione di accompagnamento al SAL 01 - Raggiungimento degli obiettivi DNSH

con allegato

da cui si deduce che i lavori eseguiti al 07/12/2023 al netto del ribasso offerto in sede di gara, degli acconti già corrisposti e delle ritenute, ammontano ad € 178.117,66 e pertanto risulta un credito dell'impresa di pari importo oltre all'iva di legge pari ad € 17.811,77 per complessivi € 195.929,43;

- all'approvazione del Certificato di Pagamento n. 1, emesso dal RUP Geom. Fabio Anderlini dal quale risulta un credito in favore dell'impresa per le lavorazioni eseguite a tutto il 07/12/2023 al netto del ribasso offerto in sede di gara e delle ritenute già corrisposti ammontano ad € 178.117,66 e pertanto risulta un credito dell'impresa di pari importo oltre all'iva di legge pari ad € 17.811,77 per complessivi € 195.929,43;
- ad autorizzare la liquidazione degli importi, a seguito di fatturazione, a favore della ditta CME CONSORZIO IMPRENDITORI EDILI - SOCIETA' COOPERATIVA, con sede in Modena, Via Malavolti n. 33 - Codice Fiscale e P.IVA 00916510365, relativa al corrispettivo dovuto per l'esecuzione dei lavori di cui in oggetto a tutto il 07/12/2023 al netto del ribasso offerto in sede di gara e delle ritenute pari ad € 178.117,66 e pertanto risulta un credito dell'impresa di pari importo oltre all'iva di legge pari ad € 17.811,77 per complessivi € 195.929,43;

Acquisito il Documento Unico di Regolarità Contributiva (DURC) rilasciato con Numero di Protocollo INAIL_42289977 del 01/02/2024 (scadenza validità 31/05/2024) dal quale risulta la regolarità contributiva della ditta CME CONSORZIO IMPRENDITORI EDILI - SOCIETA' COOPERATIVA;

Dato atto:

- che il programma dei pagamenti conseguenti all'assunzione degli impegni di spesa del presente provvedimento, è compatibile con i relativi stanziamenti di cassa e con le regole di finanza pubblica, ai sensi dell'art. 183, comma 8, del d. lgs. n. 267/2000, così modificato dall'art. 74 del d. lgs. n. 118/2011, introdotto dal d.lgs.n.126/2014;
- che il Responsabile del Procedimento è il Geom. Fabio Anderlini;
- che le parti contraenti dichiarano di assumersi tutti gli obblighi relativi alla tracciabilità dei pagamenti e dei flussi finanziari connessi, così come stabilito all'art. 3 della l. 13.08.2010 n. 136 e la mancata ottemperanza alle norme suddette sarà causa di rivalsa in danno;
- che, in base a quanto previsto dal D.Lgs.n.192/2012, la decorrenza dei termini di pagamento delle fatture è subordinata agli adempimenti e alle verifiche concernenti l'idoneità soggettiva del contraente a riscuotere somme da parte della P.A., come prescritte dalla normativa vigente, e alla sussistenza in generale dei presupposti condizionanti l'esigibilità del pagamento, ivi compreso l'assolvimento degli obblighi in materia di tracciabilità;
- che, conseguentemente, le fatture potranno essere accettate dall'Amministrazione solo ad avvenuto perfezionamento delle procedure di verifica della conformità ovvero di approvazione della regolare esecuzione, a i sensi delle disposizioni contenute nel DPR n.207/2010;

Richiamati i seguenti atti di programmazione finanziaria:

- la deliberazione di Consiglio Comunale n. 84 del 28/12/2023, esecutiva a norma di legge, a oggetto "Approvazione della Nota di Aggiornamento al Documento Unico di Programmazione (DUP) - DUP SeS 2019/2024 - SeO 2024/2026";
- la deliberazione del Consiglio comunale n. 85 del 28/12/2023, esecutiva a norma di legge, a oggetto "Approvazione del bilancio di previsione 2024-2026";
- la deliberazione di Giunta comunale n. 279 del 28/12/2023, esecutiva a norma di legge, a

Documento informatico sottoscritto digitalmente ai sensi dell'art. 20 e seguenti. D.Lgs. n. 82/2005.

oggetto "Approvazione del Piano Esecutivo di Gestione (P.E.G.) esercizi 2024 - 2026 – Parte finanziaria”;

Richiamata la seguente normativa:

- il D.Lgs.n.267del18/08/2000 “Testo unico delle leggi sull'ordinamento degli enti locali” e ss.mm.ii., con particolare riferimento all’art. 107 “Funzioni e responsabilità della dirigenza”, all’art. 192 “Determinazione a contrattare” e all’art.183 “Impegno di spesa”;
- il D. Lgs. n. 42/2004 Codice dei beni culturali e del paesaggio, ai sensi dell’art. 10 della Legge 06 luglio 2002 n. 137 e s.m.i.;
- la Legge n.136/2010 avente ad oggetto: "Piano straordinario contro le mafie, nonché delega al Governo in materia di normativa antimafia" così come modificata dal D.L. n. 187/2010 avente ad oggetto: "Misure urgenti in materia di sicurezza", con particolare riferimento all’art. 3 "Tracciabilità dei flussi finanziari" e art.6 "Sanzioni";
- il Regolamento generale di esecuzione approvato con il D.P.R. n. 207 del 05/10/2010 per le parti ancora in vigore;
- la Legge n. 217/2010, di conversione, con modificazioni, del decreto-legge 12/11/2010 n.187 recante misure urgenti in materia di sicurezza;
- il D.Lgs. n. 118/2011 “Disposizioni in materia di armonizzazione dei sistemi contabili e degli schemi di bilancio delle Regioni, degli enti locali e dei loro organismi, a norma degli articoli 1 e 2 della legge 5 maggio 2009, n.42”;
- il D.Lgs. n. 50/2016 e ss.mm.ii. avente ad oggetto “Codice dei Contratti pubblici”;
- il D. Lgs. n. 97 del 25/05/2016 Revisione e semplificazione delle disposizioni in materia di prevenzione della corruzione, pubblicità e trasparenza, correttivo della Legge 190/2012 e del D. Lgs. n. 33/2013, ai sensi dell’art.7 della legge 7 agosto 2015, n.124, in materia di riorganizzazione delle amministrazioni pubbliche;
- la Legge n.120 del 11/11/2020 di conversione, con modificazione, del decreto- legge 16/07/2020 n. 75. recante “«Misure urgenti per la semplificazione e l’innovazione digitali» (Decreto Semplificazioni) come modificato dal D.L. 77/2021 convertito in L. 108/2021;

Richiamati inoltre:

- il Regolamento comunale di contabilità approvato con Delibera di Consiglio Comunale n. 165 del 14/12/2017 così come modificato dalla Delibera di Consiglio Comunale n. 14 del 21/02/2019, in particolare art. n. 4 “Parere di regolarità contabile” ed art. n. 25 “L’impegno di spesa”.
- il Regolamento dei contratti approvato con deliberazione del Consiglio Comunale n. 148 del 22/12/2015 così come modificato dalla Delibera di Consiglio Comunale n. 46 del 29/04/2021 in particolare art. 59 “Forma del contratto”;

Tutto ciò premesso,

DETERMINA

per i motivi in premessa esposti e che qui si intendono integralmente riportati:

1. **di approvare** la documentazione trasmessa dal Direttore dei Lavori, Arch. Enrico Turini, acquisita al protocollo con n. 79481 del 12/12/2023 e controfirmata dall’Impresa con prot. 82143 del 21/12/2023, e prot. 7529 del 30/01/2024 relativa al SAL n. 1 e composta dagli elaborati di seguito indicati:

Documento informatico sottoscritto digitalmente ai sensi dell’art. 20 e seguenti. D.Lgs. n. 82/2005.

- a. Stato di avanzamento lavori n. 1 a tutto il 07/12/2023;
- b. Bozza Certificato di pagamento;
- c. Registro di contabilità;
- d. Relazione di accompagnamento al SAL 01 - Raggiungimento degli obiettivi DNSH con allegato

da cui si deduce che i lavori eseguiti al 07/12/2023 al netto del ribasso offerto in sede di gara, degli acconti già corrisposti e delle ritenute, ammontano ad € 178.117,66 e pertanto risulta un credito dell'impresa pari ad € **178.117,66** oltre all'iva di legge pari ad € 17.811,77 per complessivi € **195.929,43**;

2. **di approvare** il Certificato di Pagamento n. 1, emesso dal RUP Geom. Fabio Anderlini dal quale risulta un credito in favore dell'impresa per le lavorazioni eseguite a tutto il 07/12/2023 al netto del ribasso offerto in sede di gara e delle ritenute già corrisposti ammontano ad € 178.117,66 e pertanto risulta un credito dell'impresa pari ad € 178.117,66 oltre all'iva di legge pari ad € 17.811,77 per complessivi € 195.929,43;
3. **di autorizzare** la liquidazione degli importi, a seguito di fatturazione, a favore della ditta CME CONSORZIO IMPRENDITORI EDILI - SOCIETA' COOPERATIVA, con sede in Modena, Via Malavolti n. 33 - Codice Fiscale e P.IVA 00916510365, relativa al corrispettivo dovuto per l'esecuzione dei lavori di cui in oggetto a tutto il 07/12/2023 al netto del ribasso offerto in sede di gara e delle ritenute pari ad € 178.117,66 e pertanto risulta un credito dell'impresa di pari importo oltre all'iva di legge pari ad € 17.811,77 per complessivi € 195.929,43;
4. **di dare atto** che le somme sono disponibili alla voce di bilancio **8010.00.20** "PNRR - M5C2 - Investimento 2.1 Contributi dal Ministero dell'Interno per progetti di rigenerazione urbana - CUP :C91B21002890001 Realizzazione del Parco Lama" e finanziata dall'Unione Europea - Next Generation EU nell'ambito del PNRR Missione 5 "Inclusione e Coesione", Componente 2 "Infrastrutture sociali, famiglie, comunità e terzo settore", Investimento 2.1 "Investimenti in progetti di rigenerazione urbana, volti a ridurre situazioni di emarginazione e degrado sociale", all'impegno n. **2023/962.001.01**, contributo previsto alla voce di bilancio in entrata **1150.00.21** "PNRR - M5C2 - Investimento 2.1 Contributi dal Ministero dell'Interno per progetti di rigenerazione urbana - CUP C91B21002890001 Realizzazione del Parco Lama";
5. **di accertare**, ai sensi e per gli effetti di cui all'articolo 183, comma 8, del d.Lgs. n. 267/2000, che il seguente programma dei pagamenti è compatibile con gli stanziamenti di bilancio e con i vincoli di finanza pubblica del bilancio di competenza anno 2024;
6. **di dare atto altresì:**
 - che al Progetto oggetto della presente determinazione è stato assegnato un Codice Unico di Progetto **CUP C91B21002890001** ai sensi della Legge 144/1999 e successive deliberazioni del CIPE;
 - che la S.U.A. dell'UTd'A ha acquisito il **CIG quadro n. 9497645897** per l'espletamento della procedura di gara e i controlli amministrativi sull'aggiudicatario;
 - che il **CIG derivato** assunto per tracciare il contratto e i flussi finanziari legati allo stesso, assunto dal Comune di Carpi, è il n. **9733318C19**;
 - che il Responsabile del Procedimento è il Geom. Fabio Anderlini e che lo stesso dichiara, ai sensi dell'art. 6 bis della Legge n. 241/1990, di non trovarsi in situazione

di conflitto di interessi, neppure potenziale, con il soggetto beneficiario del presente provvedimento;

- che, in base a quanto previsto dal d. lgs. 09.11.2012 n. 192, la decorrenza dei 30 giorni quale termine di pagamento delle fatture sarà subordinata agli adempimenti e alle verifiche concernenti l'idoneità soggettiva del contraente a riscuotere somme da parte della P.A., come prescritte dalla normativa vigente, e alla sussistenza in generale dei presupposti condizionanti l'esigibilità del pagamento, ivi compreso l'assolvimento degli obblighi in materia di tracciabilità;
- che, conseguentemente, le fatture potranno essere accettate dall'Amministrazione solo ad avvenuto perfezionamento delle procedure di verifica della conformità ovvero di approvazione della regolare esecuzione, ai sensi delle disposizioni ancora vigenti contenute nel DPR n. 207/2010;
- che l'affidamento di cui al presente atto sarà sottoposto alla normativa della l. n. 136/2010, artt. 3 e 6 e successive modifiche e integrazioni e che lo scrivente ufficio è responsabile sia delle informazioni ai fornitori relativamente ai conti correnti dedicati che all'assunzione dei codici identificativi di gara e si impegna a riportarlo sui documenti di spesa in fase di liquidazione;
- che si ottempera a quanto disposto dall'art. 1 della l. n. 190/2014 "Disposizioni per la formazione del bilancio annuale e pluriennale dello Stato (legge di stabilità 2015)", in termini di scissione dei pagamenti (split payment), con versamento della quota IVA secondo le modalità ivi previste;
- che si ottempera a quanto disposto dall'art. 25 del d. l. 66/2014 relativamente all'obbligo della fatturazione elettronica;
- che il pagamento avverrà sulla base delle disposizioni contenute nella Circolare del Settore Finanza Bilancio e Controllo di Gestione, prot. gen.le n. 24496 del 30.04.2013, ad oggetto: "Tempi di pagamento dei fornitori, DURC e procedure di liquidazione", a 30 giorni dalla data di accettazione della fattura (accettazione intesa come verifica della idoneità e conformità della fattura o attestazione di regolare esecuzione), emanata a seguito della pubblicazione del d. lgs. n. 192/2012;
- che si assolve agli obblighi di pubblicazione previsti dal D.Lgs. 33/13, così come modificato dal D.Lgs. 97/2016, e dalle linee guida di ANAC, pubblicate con delibera n. 1310 del 28/12/2016, mediante la pubblicazione sul sito internet dell'Ente, sezione "Amministrazione trasparente":
 - ai sensi dell'art. 23 dei dati in formato tabellare nella sottosezione "provvedimenti";
 - ai sensi dell'art. 37 che prevede gli obblighi di pubblicazione previsti dall'art. 1 co. 32 L. 190/2012 e ai sensi dell'art. 29 D.Lgs. 50/2016 nella sottosezione "bandi di gara e contratti".

Il Dirigente
PAVIGNANI RENZO

**OGGETTO: PIANO NAZIONALE DI RIPRESA E RESILIENZA (PNRR) - MISSIONE 5
INCLUSIONE E COESIONE - M5C2 COMPONENTE C2 -
INVESTIMENTO 2.1 - FINANZIATO NEXT GENERATION EU - CUP
C91B21002890001 - CIG DERIVATO 9733318C19 - CUI
L00184280360202100018 - "REALIZZAZIONE DEL PARCO LAMA SITO
IN VIA CORBOLANI - TRE PONTI A CARPI - PRIMO STRALCIO"
(PROG. N. 84/2021) - DETERMINA DI APPROVAZIONE E
LIQUIDAZIONE SAL N. 1**

VISTO DI REGOLARITA' CONTABILE

Ai sensi degli articoli 153, comma 5, 147-bis, comma 1, e 183, comma 7, del decreto legislativo 18 agosto 2000, n. 267, si appone il visto di regolarità contabile attestante la copertura finanziaria:
FAVOREVOLE.

26/02/2024

Per Il Responsabile del Settore Finanziario
Il Dirigente sostituto
FERRARI MARIO

Documento originale informatico firmato digitalmente ai sensi del testo unico d.p.r.445 del 28 Dicembre 2000 e del D.Lgs n.82 del 7 Marzo 2005 e norma collegate, il quale sostituisce il testo cartaceo e la firma autografa



Finanziato
dall'Unione europea
NextGenerationEU



COMUNE DI CARPI
Provincia di Modena

LAVORI: REALIZZAZIONE DEL PARCO LAMA SITO IN VIA CORBOLANI - TRE PONTI A CARPI - PRIMO STRALCIO - NEXT GENERATION EU MISSIONE 5 INCLUSIONE E COESIONE - M5C2 COMPONENTE C2 - INVESTIMENTO 2.1 (Investimenti in progetti di rigenerazione urbana volti a ridurre situazioni di emarginazione e degrado sociale) - C.I.G. 9497645897- C.U.P. C91B21002890001

COMMITTENTE: Comune di Carpi – Corso A. Pio n. 91 Carpi (MO)

R.U.P.: Geom. Fabio Anderlini

DIREZIONE LAVORI: Arch. Paes. Enrico Turini

C.S.E.: Ing. Giovanni Minori

IMPRESA: CME CONSORZIO IMPRENDITORI EDILI SOC. COOP.

CONTRATTO: Prot.0029044-20/04/2023-UTA-PG-0129-00060005-C sottoscritto in data 20/04/2023

IMPORTO DEI LAVORI: 785.119,52 € di cui oneri per la sicurezza non soggetti a ribasso 24.500,00 €

STATO DI AVANZAMENTO LAVORI 01

a tutto il 07/12/2023

Documento firmato in digitale:
Il Direttore dei Lavori

L'Impresa

STATO DI AVANZAMENTO LAVORI 01			
A TUTTO IL 07/12/2023			
N.	CATEGORIA	% SAL 01	IMPORTO SAL 01
A	MODELLAZIONE	19,88%	24.775,19
B	PERCORSI	7,31%	16.803,73
C	OPERE A VERDE	6,35%	8.531,55
D	DRENAGGI	95,16%	91.440,64
E	ADDUZIONE IDRICA	0,00%	0,00
F	IRRIGAZIONE	22,19%	14.036,15
G	ILLUMINAZIONE	30,29%	19.535,88
	TOTALE GENERALE	23,02%	175.123,14
	SCONTO DI CONTRATTO	1,00%	-1.751,23
	ONERI SICUREZZA	23,02%	5.640,82
	NETTO A LIQUIDARE		179.012,72



Finanziato
dall'Unione europea
NextGenerationEU



COMUNE DI CARPI
Provincia di Modena

LAVORI: REALIZZAZIONE DEL PARCO LAMA SITO IN VIA CORBOLANI - TRE PONTI A CARPI - PRIMO STRALCIO - NEXT GENERATION EU MISSIONE 5 INCLUSIONE E COESIONE - M5C2 COMPONENTE C2 - INVESTIMENTO 2.1 (Investimenti in progetti di rigenerazione urbana volti a ridurre situazioni di emarginazione e degrado sociale) - C.I.G. 9497645897- C.U.P. C91B21002890001

COMMITTENTE: Comune di Carpi – Corso A. Pio n. 91 Carpi (MO)

R.U.P.: Geom. Fabio Anderlini

DIREZIONE LAVORI: Arch. Paes. Enrico Turini

C.S.E.: Ing. Giovanni Minori

IMPRESA: CME CONSORZIO IMPRENDITORI EDILI SOC. COOP.

CONTRATTO: Prot.0029044-20/04/2023-UTA-PG-0129-00060005-C sottoscritto in data 20/04/2023

IMPORTO DEI LAVORI: 785.119,52 € di cui oneri per la sicurezza non soggetti a ribasso 24.500,00 €

REGISTRO DI CONTABILITA'

a tutto il 07/12/2023

Documento firmato in digitale:
Il Direttore dei Lavori



REGISTRO DI CONTABILITA' A TUTTO IL 07/12/2023			
N.	CATEGORIA	% SAL 01	IMPORTO SAL 01
A	MODELLAZIONE	19,88%	24.775,19
B	PERCORSI	7,31%	16.803,73
C	OPERE A VERDE	6,35%	8.531,55
D	DRENAGGI	95,16%	91.440,64
E	ADDUZIONE IDRICA	0,00%	0,00
F	IRRIGAZIONE	22,19%	14.036,15
G	ILLUMINAZIONE	30,29%	19.535,88
	TOTALE GENERALE	23,02%	175.123,14
	SCONTO DI CONTRATTO	1,00%	-1.751,23
	ONERI SICUREZZA	23,02%	5.640,82
	NETTO A LIQUIDARE		179.012,72



Finanziato
dall'Unione europea
NextGenerationEU



COMUNE DI CARPI
Provincia di Modena

LAVORI: REALIZZAZIONE DEL PARCO LAMA SITO IN VIA CORBOLANI - TRE PONTI A CARPI - PRIMO STRALCIO - NEXT GENERATION EU MISSIONE 5 INCLUSIONE E COESIONE - M5C2 COMPONENTE C2 - INVESTIMENTO 2.1 (Investimenti in progetti di rigenerazione urbana volti a ridurre situazioni di emarginazione e degrado sociale) - C.I.G. 9497645897- C.U.P. C91B21002890001

COMMITTENTE: Comune di Carpi – Corso A. Pio n. 91 Carpi (MO)

R.U.P.: Geom. Fabio Anderlini

DIREZIONE LAVORI: Arch. Paes. Enrico Turini

C.S.E.: Ing. Giovanni Minori

IMPRESA: CME CONSORZIO IMPRENDITORI EDILI SOC. COOP.

CONTRATTO: Prot.0029044-20/04/2023-UTA-PG-0129-00060005-C sottoscritto in data 20/04/2023

IMPORTO DEI LAVORI: 785.119,52 € di cui oneri per la sicurezza non soggetti a ribasso 24.500,00 €

SOMMARIO DEL REGISTRO DI CONTABILITA'

a tutto il 07/12/2023



SOMMARIO DEL REGISTRO DI CONTABILITA'			
A TUTTO IL 07/12/2023			
N.	CATEGORIA	% SAL 01	IMPORTO SAL 01
A	MODELLAZIONE	19,88%	24.775,19
B	PERCORSI	7,31%	16.803,73
C	OPERE A VERDE	6,35%	8.531,55
D	DRENAGGI	95,16%	91.440,64
E	ADDUZIONE IDRICA	0,00%	0,00
F	IRRIGAZIONE	22,19%	14.036,15
G	ILLUMINAZIONE	30,29%	19.535,88
	TOTALE GENERALE	23,02%	175.123,14
	SCONTO DI CONTRATTO	1,00%	-1.751,23
	ONERI SICUREZZA	23,02%	5.640,82
	NETTO A LIQUIDARE		179.012,72



COMUNE DI CARPI
Provincia di Modena

LAVORI: REALIZZAZIONE DEL PARCO LAMA SITO IN VIA CORBOLANI - TRE PONTI A CARPI - PRIMO STRALCIO - NEXT GENERATION EU MISSIONE 5 INCLUSIONE E COESIONE - M5C2 COMPONENTE C2 - INVESTIMENTO 2.1 (Investimenti in progetti di rigenerazione urbana volti a ridurre situazioni di emarginazione e degrado sociale) - C.I.G. 9497645897- C.U.P. C91B21002890001

COMMITTENTE: Comune di Carpi – Corso A. Pio n. 91 Carpi (MO)

R.U.P.: Geom. Fabio Anderlini

DIREZIONE LAVORI: Arch. Paes. Enrico Turini

C.S.E.: Ing. Giovanni Minori

IMPRESA: CME CONSORZIO IMPRENDITORI EDILI SOC. COOP.

CONTRATTO: Prot.0029044-20/04/2023-UTA-PG-0129-00060005-C

IMPORTO DEI LAVORI: 785.119,52 € di cui oneri per la sicurezza non soggetti a ribasso 24.500,00 €

CERTIFICATO DI PAGAMENTO 01 12/12/2023

Anticipazioni e Certificati S.A.L. precedentemente emessi			
n°	Data		Importo
Sommano			
Risultando dalla contabilità allegata che l'ammontare dei lavori e delle spese ammonta a:			
	Per lavori a somministrazione		173.371,91
	Per materiali giacenti in cantiere	(non previsto in capitolato)	--
	Per oneri della sicurezza		5.640,82
	Recupero anticipazioni	(non richiesta)	--
Sommano al netto del ribasso e dei SAL precedentemente emessi			179.012,72
Detrazione assicurazione infortuni 0,5% al lordo del recupero anticipazioni			-895,06
Sommano			178.117,66
IVA 10%			€ 17.811,77
TOTALE A CREDITO DELL'IMPRESA A TUTTO IL 7/12/2023			€ 195.929,43
Vista la contabilità redatta dal Direttore dei lavori in data 12.12.2023, si CERTIFICA che in ottemperanza dei disposti del CSA e del Contratto firmato in data 20.04.2023 per totali € 785.119,52 oltre IVA 10% per complessivi € 863.631,47 si può pagare all'impresa la somma complessiva di: € 178.117,66			

Carpi 12/12/2023

Il Responsabile del Procedimento
Geom. Fabio Anderlini



Spett.le

CME CONSORZIO IMPRENDITORI EDILI SOC. COOP.

Via Malavolti, 33 – 41122 Modena

P. IVA 00916510365

PEC cmeconsorzio@legalmail.it

LAVORI: REALIZZAZIONE DEL PARCO LAMA SITO IN VIA CORBOLANI - TRE PONTI A CARPI -
PRIMO STRALCIO - NEXT GENERATION EU MISSIONE 5 INCLUSIONE E COESIONE -
M5C2 COMPONENTE C2 - INVESTIMENTO 2.1 (Investimenti in progetti di
rigenerazione urbana volti a ridurre situazioni di emarginazione e degrado sociale) -
C.I.G. 9497645897- C.U.P. C91B21002890001

COMMITTENTE: Comune di Carpi – Corso A. Pio n. 91 Carpi (MO)

R.U.P. Geom. Fabio Anderlini

DIREZIONE LAVORI Arch. Paes. Enrico Turini

C.S.E. Ing. Giovanni Minori

IMPRESA: CME CONSORZIO IMPRENDITORI EDILI SOC. COOP.

CONTRATTO: Prot.0029044-20/04/2023-UTA-PG-0129-00060005-C

IMPORTO DEI LAVORI: 785.119,52 € di cui oneri per la sicurezza non soggetti a ribasso 24.500,00 €

PAGAMENTO STATO DI AVANZAMENTO N° 1

12/12/2023



A seguito della emissione dello Stato di Avanzamento Lavori n° 1 in data 12.12.2023, redatto in contraddittorio con il DL Arch.Paes. Enrico Turini, lo scrivente ha provveduto a redigere il relativo Certificato di pagamento n° 1 in data 12.12.2023, posto in allegato.

Tutto ciò premesso per poter procedere alla liquidazione conseguente si prega di:

- Produrre copia di DURC in corso di validità
- Produrre copia della assicurazione del personale impiegato nel presente cantiere
- Emettere fattura tramite SDI riportando OBBLIGATORIAMENTE la seguente dicitura;

Oggetto:

REALIZZAZIONE DEL PARCO LAMA SITO IN VIA CORBOLANI - TRE PONTI A CARPI - PRIMO STRALCIO
- NEXT GENERATION EU MISSIONE 5 INCLUSIONE E COESIONE - M5C2 COMPONENTE C2 -
INVESTIMENTO 2.1_ Stato di avanzamento lavori n° 1

CUP. C91B21002890001

CIG. 9497645897

Contratto in data 20.04.2023

Indicare scadenza: 30 gg

In attesa di un VS pronto riscontro si porgono cordiali saluti.

Allegato:

Certificato di pagamento n° 1 in data 12.12.2023

Carpi 12/12/2023

Il Responsabile del Procedimento

Geom. Fabio Anderlini



**Finanziato
dall'Unione europea**
NextGenerationEU



COMUNE DI CARPI

Provincia di Modena

LAVORI:

REALIZZAZIONE DEL PARCO LAMA SITO IN VIA CORBOLANI - TRE PONTI A CARPI - PRIMO STRALCIO - NEXT GENERATION EU MISSIONE 5 INCLUSIONE E COESIONE - M5C2 COMPONENTE C2 - INVESTIMENTO 2.1 (Investimenti in progetti di rigenerazione urbana volti a ridurre situazioni di emarginazione e degrado sociale) - C.I.G. 9497645897- C.U.P. C91B21002890001

Relazione di accompagnamento al SAL 01

Raggiungimento degli obiettivi DNSH

Conformità ai Criteri CAM DM 23.06.2022

La presente relazione viene stilata per reportare, in itinere, lo stato di avanzamento dei lavori e la rispondenza degli stessi alle previsioni di progetto in ordine al raggiungimento degli obiettivi "Do Not Significant Harm", in acronimo DNSH, e della conformità dei materiali e delle lavorazioni ad oggi eseguite ai disposti del DM 23.06.2022 in ordine ai "Criteri Ambientali Minimi", di seguito richiamati in acronimo CAM.

Tutto ciò premesso si espone, sinteticamente, il livello di avanzamento delle opere a tutto il 07/12/2023.

Sono state effettuate le opere propedeutiche di pulizia dell'area, rimozione delle infestanti, prima lavorazione dei terreni. Sono stati effettuati gli scavi a sezione obbligata per la formazione dei cassonetti dei percorsi principali e per la formazione dei sottoservizi, tra cui trincee drenanti, impianto irriguo e di pubblica illuminazione. È stato realizzato il sottofondo del percorso principale. A livello impiantistico, è stato completato l'impianto di smaltimento acque tramite trincee drenanti e predisposti gli impianti irrigui ed elettrici.

Verifica DNSH

Si ricorda che vista la natura del presente intervento le Schede di riferimento sono la n° 18 e la n° 5.

Ne deriva che risultano pertinenti, ragguagliate al livello di avanzamento attuale, le seguenti misure:

Individuazione ed efficace separazione del sito oggetto di intervento dall'intorno: l'area è adeguatamente segnalata, confinata e separata dall'intorno.

Stoccaggio dei materiali: è stata predisposta un'area appositamente dedicata allo stoccaggio dei materiali da impiegare nel cantiere. Si è adottata la metodica "per to per" con modeste quantità onde evitare eccessivi accumuli. Si è avuta cura che l'area sia di facile accessibilità e prossimità agli accessi al cantiere e che stessa sia adeguatamente segnalata e protetta per evitare dispersione.

Stoccaggio dei rifiuti: è stata predisposta un'area appositamente dedicata allo stoccaggio dei rifiuti, distinti per tipologia CER, derivati dalle attività del cantiere. Il loro smaltimento avviene con periodicità variabile ogniqualvolta vi sia un quantitativo significativo di materiale, onde comunque evitare eccessivi accumuli. Si è avuta cura che l'area sia di facile accessibilità e prossimità agli accessi al cantiere e che la stessa sia adeguatamente segnalata e protetta per evitare dispersione. La Ditta produrrà periodicamente il report di recapito dei rifiuti ad impianto autorizzato per il riciclo, ove possibile, del rifiuto conferito.

Gestione terre e rocce da scavo di cui al D.P.R. n.120/2017: i terreni scavati vengono integralmente reimpiegati in loco per la ri-sagomatura del lotto, pertanto non si è resa necessaria l'attivazione di procedura di gestione degli stessi.

Oli e carburanti ed altri rifiuti pericolosi: non si è predisposta area di sosta dei mezzi operatori pavimentata in modo impermeabile ma in cantiere è presente tutto l'occorrente, in caso di dispersione di oli e carburanti, per l'immediato confinamento dei materiali pericolosi. Al momento non si sono introdotti in cantiere materiali contenenti sostanze pericolose di cui al "Authorization List" presente nel regolamento REACH. Qualora si rendesse necessaria tale introduzione verrà creata apposita zona pavimentata e protetta per il loro stoccaggio provvisoria prima dell'avvio a smaltimento.

Pulizia gomme e betoniere: allo stato attuale non si è predisposta un'area di lavaggio delle gomme dei mezzi e delle betoniere in quanto: i mezzi operatori si muovono nell'ambito del cantiere e prima di passare in area pubblica, posizionati su cartelloni atti al loro trasporto, percorrono un'area trattata ad inerte stabilizzato idonea a trattenere eventuale fango. Lo stesso dicasi per i mezzi che trasportano i materiali; ad oggi non sono stati eseguiti getti con l'impegno di autobetoniere/oppure le autobetoniere sono state lavate al di fuori dell'ambito del cantiere direttamente nella stazione di betonaggio.

Protezione delle specie arboree preesistenti: all'interno dell'area oggetto di lavorazione non vi sono alberature da proteggere.

Matrice acque: il progetto prevede azioni specifiche di protezione rete idrica superficiale e raccolta dei reflui. Il progetto non prevede la creazione di acque nere ma solo bianche meteoriche che vengono

regolarmente raccolte e disperse in loco, per ripascire la falda, mediante trincee drenanti. Le trincee sono dotate di tubazioni di dreno per eventuali surplus dovuti a picchi di precipitazioni, dotate di valvole tipo “clapet”, in fase di installazione, per la duplice funzione di evitare reflussi dalla rete perimetrale di scarico a sfioro e per chiudere, in modo controllato, le immissioni in caso di contaminazione da confinare.

Mitigazione del rischio idrogeologico: le trincee drenanti testè citate sono la misura appositamente studiate e dimensionate per creare un efficace ritardo idraulico, in caso di piogge eccezionali, e in condizioni ordinarie per permettere la totale filtrazione e ripascimento della falda senza dover scaricare acque meteoriche sui corpi idrici di scolo posti al contorno.

Protezione del suolo vegetale: i lavori di scavo, sterro e riporto sono stati eseguiti con il terreno presente in loco avendo cura di dividere lo strato superficiale dal profondo. I materiali sono stati stoccati in loco per periodi limitate e riutilizzati in breve tempo evitando la loro esposizione a dilavamento o fattori antropici di contaminazione.

Consumo idrico: la ditta sta predisponendo una relazione del bilancio idrico di cantiere. Al momento non si sono resi necessari apporti di tale risorsa.

Verifica CAM

Si allega alla presente la documentazione raccolta in ordine alle lavorazioni ad oggi eseguite di seguito elencate didascalicamente:

- Dichiarazione e certificazione CE origine e caratteristiche degli inerti di riempimento per sottofondi
 - Dichiarazione in ordine ai manufatti prefabbricati impiegati per i plinti in cls dei pali di illuminazione pubblica;
 - Dichiarazione in ordine ai manufatti prefabbricati impiegati per i pozzetti in cls per sottoservizi vari.
-

Verifica criteri premianti da bando:

Energia elettrica: L'Appaltatore conferma con apposita dichiarazione quanto dichiarato in sede di gara Criterio C, ovvero che vista la natura del cantiere non si rende necessaria l'attivazione di utenza elettrica, pertanto non si rende necessario produrre una certificazione del fornitore di Energia che la stessa deriva da fonti rinnovabili per il 100%

Efficienza motoristica: L'Appaltatore conferma con apposita dichiarazione quanto dichiarato in sede di gara Criterio C, ovvero che almeno l'80% dei mezzi operatori utilizzati in cantiere rispondono alle seguenti caratteristiche minime di efficienza motoristica Euro 6 per i veicoli e TIER 3 per i mezzi quali trattrici e similari

La presente relazione è composta da n° 4 cartelle A4 e da n° 69 cartelle A4 di allegati.

Li Carpi (MO) data 30/01/2024

Il DL Enrico Turini

.....



**Finanziato
dall'Unione europea**
NextGenerationEU



COMUNE DI CARPI

Provincia di Modena

LAVORI:

REALIZZAZIONE DEL PARCO LAMA SITO IN VIA CORBOLANI - TRE PONTI A CARPI -
PRIMO STRALCIO - NEXT GENERATION EU MISSIONE 5 INCLUSIONE E COESIONE -
M5C2 COMPONENTE C2 - INVESTIMENTO 2.1 (Investimenti in progetti di
rigenerazione urbana volti a ridurre situazioni di emarginazione e
degrado sociale) - C.I.G. 9497645897- C.U.P. C91B21002890001

Allegati alla Relazione di accompagnamento al SAL 01

Raggiungimento degli obiettivi DNSH

Conformità ai Criteri CAM DM 23.06.2022

COMUNE DI CARPI

Provincia di Modena

LAVORI: REALIZZAZIONE DEL PARCO LAMA SITO IN VIA CORBOLANI - TRE PONTI A CARPI - PRIMO STRALCIO - NEXT GENERATION EU MISSIONE 5 INCLUSIONE E COESIONE - M5C2 COMPONENTE C2 - INVESTIMENTO 2.1 (Investimenti in progetti di rigenerazione urbana volti a ridurre situazioni di emarginazione e degrado sociale) - C.I.G. 9497645897- C.U.P. C91B21002890001

Scheda accettazioni lavorazioni/materiali
Rif. Voce di Computo B.1

.....

Descrizione sintetica lavorazione oggetto di campionatura:

Aggregato Riciclato non legato da utilizzare per opere di ingegneria civile e costruzione di strade (Frantumato cementizio – materiale già macinato) .

Elenco documentazione allegata:

- Scheda tecnica Bellesia Romano e Gianni srl con marcatura CE EN 13242:2008 Aggregato riciclato non legato tipo Frantumato Cementizio da utilizzare per opere di ingegneria civile e costruzione di strade;
- In riferimento a quanto sopra si attesta che tutto il Riciclato di Cemento consegnato nel cantiere è conforme alle certificazioni a voi prodotte

Rio Saliceto, 10/01/2024

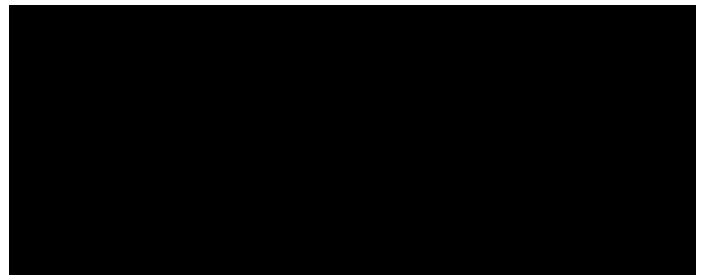



Bellesia Romano e Gianni srl
Via Balduina 1
42012 Rio Saliceto (RE) Italy
Anno 2022

EN 13242:2008
Aggregato riciclato non legato tipo Frantumato Cementizio da utilizzare
per opere di ingegneria civile e costruzione di strade

Requisito	Caratteristica	Valore
Forma delle particelle	Valore dichiarato	Npd (Nessuna prestazione determinata)
Dimensione delle particelle	Designazione Categoria/Tolleranza	$D = 45$ $G_{A 80} / G_{TA 20}$
Massa volumica delle particelle (UNI EN 1097/6)	Valore dichiarato	2820 Kg/mc
Coefficiente "Los Angeles"	Valore dichiarato	LA ₃₀
Purezza		
Contenuto di fini Qualità dei fini	Categoria Valore dichiarato	F ₉ (SE10) 45%
Assorbimento d'acqua (UNI EN 1097/6)	Valore dichiarato	3,65%
Composizione/contenuto Solfati solubili in acido Zolfo totale Componenti che alterano la velocità di presa e indurimento delle miscele legate con leganti idraulici	Categoria/Valori	Npd (AS _{NR}) Npd (S _{NR}) Npd (Nessuna prestazione determinata)
Rilascio di metalli pesanti mediante lisciviazione	Valori soglia	Conformi all'allegato 3 del DM 186 del 05/04/2006
Rilascio di altre sostanze pericolose	Valori soglia	Conformi all'allegato 3 del DM 186 del 05/04/2006
Durabilità al gelo/disgelo	Categoria	Npd (Nessuna prestazione determinata)

Bellesia Romano & Gianni S.r.l.

Via Balduina 1 - 42010 Rio Saliceto (RE) - Tel. e Fax 0522 699253

E-mail: info@bellesiascavi.it - PEC: bellesiascavi@pec.it

C.F./P. IVA 00913300356

ISCRIZIONE SOA:

OG1 Class. I - OG3 Class. II - OG6 Class. I - OG12 Class. I - OS1 Class. I

Documento di trasporto (D.d.T) D.P.R 472 del 14 agosto 1996 Numero 1809 /A del 2/10/23 Pag. 1

Cliente NONSOLOVERDE Srl VIA UGO BASSI N. 7 42124 REGGIO NELL'EMILIA RE Partita IVA 01867780353 C.Fiscale 01867780353	3878	Luogo di consegna IDEM PARCO LAMA CARPI
--	------	---

Trasporto a mezzo VETTORE	Causale del trasporto VENDITA	Inizio del trasporto (data e ora) 2/10/23 17:05 Targa BT 252 SE	Firma del conducente Nome e cognome in stampatello
Vettori Ditta C S	Residenza o domicilio	Data e ora del ritiro 2/10/23 17:05	Firma del conducente Nome e cognome in stampatello

Codice	Descrizione	U.M.	Quantità
9MATRICCEM	RICICLATO CEMENTO (*)	T	31,58

(*) Prezzo Franco ns magazzino

Aspetto esteriore dei beni VISIBILE	Numero colli	Peso	Porto
Note			

Bellesia Romano & Gianni S.r.l.

Via Balduina 1 - 42010 Rio Saliceto (RE) - Tel. e Fax 0522 699253

E-mail: info@bellesiascavi.it - PEC: bellesiascavi@pec.it

C.F./P. IVA 00913300356

ISCRIZIONE SOA:

OG1 Class. I - OG3 Class. II - OG6 Class. I - OG12 Class. I - OS1 Class. I

Documento di trasporto (D.d.T) D.P.R 472 del 14 agosto 1996 Numero 1808 /A del 2/10/23 Pag. 1

Cliente NONSOLOVERDE Srl VIA UGO BASSI N. 7 42124 REGGIO NELL'EMILIA RE Partita IVA 01867780353 C.Fiscale 01867780353	3878	Luogo di consegna IDEM PARCO LAMA CARPI
--	------	---

Trasporto a mezzo VETTORE	Causale del trasporto VENDITA	Inizio del trasporto (data e ora) 2/10/23 16:57 Targa DW 620 RF	Firma del conducente Nome e cognome in stampatello
-------------------------------------	---	--	---

Vettori Ditta SACCHI	Residenza o domicilio	Data e ora del ritiro 2/10/23 16:57	Firma del conducente Nome e cognome in stampatello
-----------------------------------	-----------------------	---	---

Codice	Descrizione	U.M.	Quantità
9MATRICCEM	RICICLATO CEMENTO (*)	T	32,10

(*) Prezzo Franco ns magazzino

Aspetto esteriore dei beni VISIBILE	Numero colli	Peso	Porto
Note	[Redacted]		

8

Bellesia Romano & Gianni S.r.l.

Via Balduina 1 - 42010 Rio Saliceto (RE) - Tel. e Fax 0522 699253

E-mail: info@bellesiascavi.it - PEC: bellesiascavi@pec.it

C.F./P. IVA 00913300356

ISCRIZIONE SOA:

OG1 Class. I - OG3 Class. II - OG6 Class. I - OG12 Class. I - OS1 Class. I

Documento di trasporto (D.d.T) D.P.R 472 del 14 agosto 1996		Numero	1807 /A	del	2/10/23	Pag.	1
Cliente 3878 NONSOLOVERDE Srl VIA UGO BASSI N. 7 42124 REGGIO NELL'EMILIA RE Partita IVA 01867780353 C.Fiscale 01867780353		Luogo di consegna IDEM PARCO LAMA CARPI					
Trasporto a mezzo VETTORE	Causale del trasporto VENDITA	Inizio del trasporto (data e ora) 2/10/23 16:12		Firma del conducente			
Vettori Ditta C.A.S.		Targa BT 252 SE		Nome e cognome in stampatello			
Residenza o domicilio		Data e ora del ritiro 2/10/23 16:12		Firma del conducente			
Nome e cognome in stampatello							
Codice	Descrizione	U.M.	Quantità				
9MATRICCEM	RICICLATO CEMENTO (*)	T	30,82				

(*) Prezzo Franco ns magazzino

Aspetto esteriore dei beni VISIBILE	Numero colli	Peso	Porto
Note	[REDACTED]		

Bellesia Romano & Gianni S.r.l.

Via Balduina 1 - 42010 Rio Saliceto (RE) - Tel. e Fax 0522 699253

E-mail: info@bellesiascavi.it - PEC: bellesiascavi@pec.it

C.F./P. IVA 00913300356

ISCRIZIONE SOA:

OG1 Class. I - OG3 Class. II - OG6 Class. I - OG12 Class. I - OS1 Class. I

Documento di trasporto (D.d.T) D.P.R 472 del 14 agosto 1996		Numero	1804 /A	del	2/10/23	Pag.	1
Cliente 3878 NONSOLOVERDE Srl VIA UGO BASSI N. 7 42124 REGGIO NELL'EMILIA , RE Partita IVA 01867780353 C.Fiscale 01867780353		Luogo di consegna IDEM PARCO LAMA CARPI					
Trasporto a mezzo VETTORE	Causale del trasporto VENDITA	Inizio del trasporto (data e ora) 2/10/23 15:16 Targa BT 252 SE		Firma del conducente Nome e cognome in stampatello			
Vettori Ditta C/S	Residenza o domicilio	Data e ora del ritiro 2/10/23 15:16		Firma del conducente Nome e cognome in stampatello			
Codice	Descrizione	U.M.	Quantità				
9MATRICCEM	RICICLATO CEMENTO (*)	T	31,96				

(*) Prezzo Franco ns magazzino

Aspetto esteriore dei beni	Numero colli	Peso	Porto
VISIBILE			
Note			



Bellezia Romano & Gianni S.r.l.

Via Balduina 1 - 42010 Rio Saliceto (RE) - Tel. e Fax 0522 699253

E-mail: info@bellesiascavi.it - PEC: bellesiascavi@pec.it

C.F./P. IVA 00913300356

ISCRIZIONE SOA:

OG1 Class. I - OG3 Class. II - OG6 Class. I - OG12 Class. I - OS1 Class. I

Documento di trasporto (D.d.T) D.P.R 472 del 14 agosto 1996		Numero	1803 /A	del	2/10/23	Pag.	1
Cliente 3878 NONSOLOVERDE Srl VIA UGO BASSI N. 7 42124 REGGIO NELL'EMILIA RE Partita IVA 01867780353 C.Fiscale 01867780353		Luogo di consegna IDEM PARCO LAMA CARPI					
Trasporto a mezzo VETTORE		Causale del trasporto VENDITA		Inizio del trasporto (data e ora) 2/10/23 14:57 Targa DW 620 RF		Firma del conducente Nome e cognome in stampatello	
Vettori Ditta SALICHI		Residenza o domicilio		Data e ora del ritiro 2/10/23 14:57		Firma del conducente Nome e cognome in stampatello	
Codice	Descrizione	U.M.	Quantità				
9MATRICCEM	RICICLATO CEMENTO (*)	T	32,90				

(*) Prezzo Franco ns magazzino

Aspetto esteriore dei beni	Numero colli	Peso	Porto
VISIBILE			
Note			

Bellesia Romano & Gianni S.r.l.

Via Balduina 1 - 42010 Rio Saliceto (RE) - Tel. e Fax 0522 699253

E-mail: info@bellesiascavi.it - PEC: bellesiascavi@pec.it

C.F./P. IVA 00913300356

ISCRIZIONE SOA:**OG1 Class. I - OG3 Class. II - OG6 Class. I - OG12 Class. I - OS1 Class. I**

6

Documento di trasporto (D.d.T) D.P.R 472 del 14 agosto 1996

Numero 1802 /A

del 2/10/23 Pag. 1

Cliente NONSOLOVERDE Srl VIA UGO BASSI N. 7 42124 REGGIO NELL'EMILIA RE Partita IVA 01867780353 C.Fiscale 01867780353	3878	Luogo di consegna IDEM PARCO LAMA CARPI
---	------	---

Trasporto a mezzo VETTORE	Causale del trasporto VENDITA	Inizio del trasporto (data e ora) 2/10/23 14:17 Targa BT 252 SE	Firma del conducente Nome e cognome in stampatello
Vettori Ditta CAPS	Residenza o domicilio	Data e ora del ritiro 2/10/23 14:17	Firma del conducente Nome e cognome in stampatello

Codice	Descrizione	U.M.	Quantità
9MATRICCEM	RICICLATO CEMENTO (*)	T	31,34

(*) Prezzo Franco ns magazzino

Aspetto esteriore dei beni VISIBILE	Numero colli	Peso	Porto
Note	[REDACTED]		

Bellesia Romano & Gianni S.r.l.

Via Balduina 1 - 42010 Rio Saliceto (RE) - Tel. e Fax 0522 699253

E-mail: info@bellesiascavi.it - PEC: bellesiascavi@pec.it

C.F./P. IVA 00913300356

ISCRIZIONE SOA:

OG1 Class. I - OG3 Class. II - OG6 Class. I - OG12 Class. I - OS1 Class. I

6

Documento di trasporto (D.d.T) D.P.R 472 del 14 agosto 1996 Numero 1801 /A del 2/10/23 Pag. 1

Cliente NONSOLOVERDE Srl VIA UGO BASSI N. 7 42124 REGGIO NELL'EMILIA RE Partita IVA 01867780353 C.Fiscale 01867780353	3878	Luogo di consegna IDEM PARCO LAMA CARPI
--	------	---

Trasporto a mezzo VEETTORE	Causale del trasporto VENDITA	Inizio del trasporto (data e ora) 2/10/23 14:00 Targa DW 620 RF	Firma del conducente Nome e cognome in stampatello
--------------------------------------	---	---	---

Vettori Ditta SACCHI	Residenza o domicilio	Data e ora del ritiro 2/10/23 14:00	Firma del conducente Nome e cognome in stampatello
-----------------------------------	-----------------------	--	---

Codice	Descrizione	U.M.	Quantità
9MATRICCEM	RICICLATO CEMENTO (*)	T	32,80

(*) Prezzo Franco ns magazzino

Aspetto esteriore dei beni VISIBILE	Numero colli	Peso	Porto
Note			Firma del

Bellezia Romano & Gianni S.r.l.

Via Balduina 1 - 42010 Rio Saliceto (RE) - Tel. e Fax 0522 699253

E-mail: info@bellesiascavi.it - PEC: bellesiascavi@pec.it

C.F./P. IVA 00913300356

ISCRIZIONE SOA:

OG1 Class. I - OG3 Class. II - OG6 Class. I - OG12 Class. I - OS1 Class. I

Documento di trasporto (D.d.T) D.P.R 472 del 14 agosto 1996		Numero	1800 /A	del	2/10/23	Pag.	1
Cliente NONSOLOVERDE Srl VIA UGO BASSI N. 7 42124 REGGIO NELL'EMILIA RE Partita IVA 01867780353 C.Fiscale 01867780353		3878	Luogo di consegna IDEM PARCO LAMA CARPI				
Trasporto a mezzo	Causale del trasporto	Inizio del trasporto (data e ora)		Firma del conducente			
VETTORE	VENDITA	2/10/23 13:13		Nome e cognome in stampatello			
Vettori		Targa		Firma del conducente			
Ditta		BT 252 SE		Nome e cognome in stampatello			
C.A.S.		Data e ora del ritiro		Firma del conducente			
Residenza o domicilio		2/10/23 13:13		Nome e cognome in stampatello			
Codice	Descrizione	U.M.	Quantità				
9MATRICCEM	RICICLATO CEMENTO (*)	T	31,96				

(*) Prezzo Franco ns magazzino

Aspetto esteriore dei beni	Numero colli	Peso	Porto
VISIBILE			
Note	[REDACTED]		

Bellezia Romano & Gianni S.r.l.

Via Balduina 1 - 42010 Rio Saliceto (RE) - Tel. e Fax 0522 699253

E-mail: info@bellesiascavi.it - PEC: bellesiascavi@pec.it

C.F./P. IVA 00913300356

ISCRIZIONE SOA:

OG1 Class. I - OG3 Class. II - OG6 Class. I - OG12 Class. I - OS1 Class. I

Documento di trasporto (D.d.T) D.P.R 472 del 14 agosto 1996		Numero	1793 /A	del	2/10/23	Pag.	1
Cliente 3878 NONSOLOVERDE Srl VIA UGO BASSI N. 7 42124 REGGIO NELL'EMILIA RE Partita IVA 01867780353 C.Fiscale 01867780353		Luogo di consegna IDEM PARCO LAMA CARPI					
Trasporto a mezzo	Causale del trasporto	Inizio del trasporto (data e ora)		Firma del conducente			
VETTORE	VENDITA	2/10/23 9:43		Nome e cognome in stampatello			
Vettori		Targa		Firma del conducente			
Ditta		DW 620 RF		Nome e cognome in stampatello			
S/ CHI		Data e ora del ritiro		Firma del conducente			
		2/10/23 9:43		Nome e cognome in stampatello			
Residenza o domicilio							
Nome e cognome in stampatello							
Codice	Descrizione	U.M.	Quantità				
9MATRICCEM	RICICLATO CEMENTO (*)	T	33,18				

(*) Prezzo Franco ns magazzino

Aspetto esteriore dei beni	Numero colli	Peso	Porto
VISIBILE			
Note			

Bellesia Romano & Gianni S.r.l.
 Via Balduina 1 - 42010 Rio Saliceto (RE) - Tel. e Fax 0522 699253
 E-mail: info@bellesiascavi.it - PEC: bellesiascavi@pec.it
 C.F./P. IVA 00913300356
ISCRIZIONE SOA:
OG1 Class. I - OG3 Class. II - OG6 Class. I - OG12 Class. I - OS1 Class. I

Documento di trasporto (D.d.T) D.P.R 472 del 14 agosto 1996		Numero	1799 /A	del	2/10/23	Pag.	1
Cliente NONSOLOVERDE Srl VIA UGO BASSI N. 7 42124 REGGIO NELL'EMILIA RE Partita IVA 01867780353 C.Fiscale 01867780353		3878 Luogo di consegna IDEM PARCO LAMA CARPI					
Trasporto a mezzo	Causale del trasporto	Inizio del trasporto (data e ora)		Firma del conducente			
VEETTORE	VENDITA	2/10/23 13:03		Nome e cognome in stampatello			
Vettori		Targa		DW 620 RF			
Ditta	Residenza o domicilio	Data e ora del ritiro		Firma del conducente			
S. TCHI		2/10/23 13:03		Nome e cognome in stampatello			
Codice	Descrizione	U.M.	Quantità				
9MATRICCEM	RICICLATO CEMENTO (*)	T	33,28				

(*) Prezzo Franco ns magazzino

Aspetto esteriore dei beni	Numero colli	Peso	Porto
VISIBILE			
Note	Firma d		

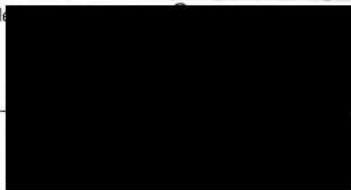

Bellesia Romano & Gianni S.r.l.

Via Balduina 1 - 42010 Rio Saliceto (RE) - Tel. e Fax 0522 699253

E-mail: info@bellesiascavi.it - PEC: bellesiascavi@pec.it

C.F./P. IVA 00913300356

ISCRIZIONE SOA:

OG1 Class. I - OG3 Class. II - OG6 Class. I - OG12 Class. I - OS1 Class. I

4

Documento di trasporto (D.d.T) D.P.R 472 del 14 agosto 1996 Numero 1797 /A del 2/10/23 Pag. 1

Cliente NONSOLOVERDE Srl VIA UGO BASSI N. 7 42124 REGGIO NELL'EMILIA RE Partita IVA 01867780353 C.Fiscale 01867780353	3878	Luogo di consegna IDEM PARCO LAMA CARPI
--	------	---

Trasporto a mezzo VETTORE	Causale del trasporto VENDITA	Inizio del trasporto (data e ora) 2/10/23 11:03 Targa BT 252 SE	Firma del conducente Nome e cognome in stampatello
-------------------------------------	---	--	---

Vettori Ditta CMS	Residenza o domicilio	Data e ora del ritiro 2/10/23 11:03	Firma del conducente Nome e cognome in stampatello
--------------------------------	-----------------------	---	---

Codice	Descrizione	U.M.	Quantità
9MATRICCEM	RICICLATO CEMENTO (*)	T	31,60

(*) Prezzo Franco ns magazzino

Aspetto esteriore dei beni VISIBILE	Numero colli	Peso	Porto
Note			F 

Bellesia Romano & Gianni S.r.l.

Via Balduina 1 - 42010 Rio Saliceto (RE) - Tel. e Fax 0522 699253

E-mail: info@bellesiascavi.it - PEC: bellesiascavi@pec.it

C.F./P. IVA 00913300356

ISCRIZIONE SOA:

OG1 Class. I - OG3 Class. II - OG6 Class. I - OG12 Class. I - OS1 Class. I

Documento di trasporto (D.d.T) D.P.R 472 del 14 agosto 1996

Numero 1796 /A

del 2/10/23 Pag. 1

Cliente NONSOLOVERDE Srl VIA UGO BASSI N. 7 42124 REGGIO NELL'EMILIA RE Partita IVA 01867780353 C.Fiscale 01867780353	3878	Luogo di consegna IDEM PARCO LAMA CARPI
---	------	---

Trasporto a mezzo VETTORE	Causale del trasporto VENDITA	Inizio del trasporto (data e ora) 2/10/23 10:47 Targa DW 620 RF	Firma del conducente Nome e cognome in stampatello
Vettori Ditta S/CHI	Residenza o domicilio	Data e ora del ritiro 2/10/23 10:47	Firma del conducente Nome e cognome in stampatello

Codice	Descrizione	U.M.	Quantità
9MATRICCEM	RICICLATO CEMENTO (*)	T	33,32

(*) Prezzo Franco ns magazzino

Aspetto esteriore dei beni VISIBILE	Numero colli	Peso	Porto
Note			Firma

Bellesia Romano & Gianni S.r.l.

Via Balduina 1 - 42010 Rio Saliceto (RE) - Tel. e Fax 0522 699253

E-mail: info@bellesiascavi.it - PEC: bellesiascavi@pec.it

C.F./P. IVA 00913300356

ISCRIZIONE SOA:**OG1 Class. I - OG3 Class. II - OG6 Class. I - OG12 Class. I - OS1 Class. I**

Documento di trasporto (D.d.T) D.P.R 472 del 14 agosto 1996

Numero 1794 /A

del 2/10/23 Pag. 1

Cliente NONSOLOVERDE Srl VIA UGO BASSI N. 7 42124 REGGIO NELL'EMILIA RE Partita IVA 01867780353 C.Fiscale 01867780353	3878	Luogo di consegna IDEM PARCO LAMA CARPI
---	------	---

Trasporto a mezzo VETTORE	Causale del trasporto VENDITA	Inizio del trasporto (data e ora) 2/10/23 9:49 Targa BT 252 SE	Firma del conducente Nome e cognome in stampatello
Vettori Ditta CASS	Residenza o domicilio	Data e ora del ritiro 2/10/23 9:49	Firma del conducente Nome e cognome in stampatello

Codice	Descrizione	U.M.	Quantità
9MATRICCEM	RICICLATO CEMENTO (*)	T	31,14

(*) Prezzo Franco ns magazzino

Aspetto esteriore dei beni VISIBILE	Numero colli	Peso	Porto
Note			

Bellesia Romano & Gianni S.r.l.

Via Balduina 1 - 42010 Rio Saliceto (RE) - Tel. e Fax 0522 699253

E-mail: info@bellesiascavi.it - PEC: bellesiascavi@pec.it

C.F./P. IVA 00913300356

ISCRIZIONE SOA:

OG1 Class. I - OG3 Class. II - OG6 Class. I - OG12 Class. I - OS1 Class. I

Documento di trasporto (D.d.T) D.P.R 472 del 14 agosto 1996		Numero	1791 /A	del	2/10/23	Pag.	1
Cliente 3878 NONSOLOVERDE Srl VIA UGO BASSI N. 7 42124 REGGIO NELL'EMILIA RE Partita IVA 01867780353 C.Fiscale 01867780353		Luogo di consegna IDEM PARCO LAMA CARPI					
Trasporto a mezzo VETTORE		Causale del trasporto VENDITA		Inizio del trasporto (data e ora) 2/10/23 8:38		Firma del conducente Nome e cognome in stampatello	
Vettori Ditta SALICHI		Residenza o domicilio		Targa DW 620 RF		Data e ora del ritiro 2/10/23 8:38	
Firma del conducente Nome e cognome in stampatello		Firma del conducente Nome e cognome in stampatello					
Codice	Descrizione	U.M.	Quantità				
9MATRICCEM	RICICLATO CEMENTO (*)	T	32,12				

(*) Prezzo Franco ns magazzino

Aspetto esteriore dei beni	Numero colli	Peso	Porto
VISIBILE			
Note	F [REDACTED]		

Bellesia Romano & Gianni S.r.l.

Via Balduina 1 - 42010 Rio Saliceto (RE) - Tel. e Fax 0522 699253

E-mail: info@bellesiascavi.it - PEC: bellesiascavi@pec.it

C.F./P. IVA 00913300356

ISCRIZIONE SOA:**OG1 Class. I - OG3 Class. II - OG6 Class. I - OG12 Class. I - OS1 Class. I**

Documento di trasporto (D.d.T) D.P.R 472 del 14 agosto 1996

Numero 1792 /A

del 2/10/23 Pag. 1

Cliente NONSOLOVERDE Srl VIA UGO BASSI N. 7 42124 REGGIO NELL'EMILIA RE Partita IVA 01867780353 C.Fiscale 01867780353	3878	Luogo di consegna IDEM PARCO LAMA CARPI
---	------	---

Trasporto a mezzo VETTORE	Causale del trasporto VENDITA	Inizio del trasporto (data e ora) 2/10/23 8:48 Targa BT 252 SE	Firma del conducente Nome e cognome in stampatello
Vettori Ditta C/S	Residenza o domicilio	Data e ora del ritiro 2/10/23 8:48	Firma del conducente Nome e cognome in stampatello

Codice	Descrizione	U.M.	Quantità
9MATRICCEM	RICICLATO CEMENTO (*)	T	32

(*) Prezzo Franco ns magazzino

Aspetto esteriore dei beni VISIBILE	Numero colli	Peso	Porto
Note			

Bellesia Romano & Gianni S.r.l.
 Via Balduina 1 - 42010 Rio Saliceto (RE) - Tel. e Fax 0522 699253
 E-mail: info@bellesiascavi.it - PEC: bellesiascavi@pec.it
 C.F./P. IVA 00913300356

ISCRIZIONE SOA:
 OG1 Class. I - OG3 Class. II - OG6 Class. I - OG12 Class. I - OS1 Class. I

Documento di trasporto (D.d.T) D.P.R 472 del 14 agosto 1996		Numero	1790 /A	del	2/10/23	Pag.	1
Cliente 3878 NONSOLOVERDE Srl VIA UGO BASSI N. 7 42124 REGGIO NELL'EMILIA RE Partita IVA 01867780353 C.Fiscale 01867780353		Luogo di consegna IDEM PARCO LAMA CARPI					
Trasporto a mezzo	Causale del trasporto	Inizio del trasporto (data e ora)		Firma del conducente			
VETTORE	VENDITA	2/10/23 7:46		Nome e cognome in stampatello			
Vettori		Targa		BT 252 SE			
Ditta	Residenza o domicilio	Data e ora del ritiro		Firma del conducente			
CAS		2/10/23 7:46		Nome e cognome in stampatello			
Codice	Descrizione	U.M.	Quantità				
9MATRICCEM	RICICLATO CEMENTO (*)	T	31,64				

(*) Prezzo Franco ns magazzino

Aspetto esteriore dei beni	Numero colli	Peso	Porto
VISIBILE			
Note			Firma destinatario
			[REDACTED]

Bellesia Romano & Gianni S.r.l.

Via Balduina 1 - 42010 Rio Saliceto (RE) - Tel. e Fax 0522 699253

E-mail: info@bellesiascavi.it - PEC: bellesiascavi@pec.it

C.F./P. IVA 00913300356

ISCRIZIONE SOA:

OG1 Class. I - OG3 Class. II - OG6 Class. I - OG12 Class. I - OS1 Class. I

Documento di trasporto (D.d.T) D.P.R 472 del 14 agosto 1996

Numero 1789 /A

del 2/10/23 Pag. 1

Cliente NONSOLOVERDE SH VIA UGO BASSI N. 7 42124 REGGIO NELL'EMILIA RE Partita IVA 01867780353 C.Fiscale 01867780353	3878	Luogo di consegna IDEM PARCO LAMA CARPI
--	------	---

Trasporto a mezzo VETTORE	Causale del trasporto VENDITA	Inizio del trasporto (data e ora) 2/10/23 7:26 Targa DW 620 RF	Firma del conducente Nome e cognome in stampatello
Vettori Ditta S^CCHI	Residenza o domicilio	Data e ora del ritiro 2/10/23 7:26	Firma del conducente Nome e cognome in stampatello

Codice	Descrizione	U.M.	Quantità
9MATRICCEM	RICICLATO CEMENTO (*)	T	32,66

(*) Prezzo Franco ns magazzino

Aspetto esteriore dei beni VISIBILE	Numero colli	Peso	Porto
Note			

Bellesia Romano & Gianni S.r.l.

Via Balduina 1 - 42010 Rio Saliceto (RE) - Tel. e Fax 0522 699253

E-mail: info@bellesiascavi.it - PEC: bellesiascavi@pec.it

C.F./P. IVA 00913300356

ISCRIZIONE SOA:

OG1 Class. I - OG3 Class. II - OG6 Class. I - OG12 Class. I - OS1 Class. I

Documento di trasporto (D.d.T) D.P.R 472 del 14 agosto 1996		Numero	1880 /A	del	12/10/23	Pag.	1
Cliente 3878 NONSOLOVERDE Srl VIA UGO BASSI N. 7 42124 REGGIO NELL'EMILIA RE Partita IVA 01867780353 C.Fiscale 01867780353		Luogo di consegna NONSOLOVERDE Srl PARCO LAMA COMUNE DI CARPI C.I.G. 9497645897 C.U.P. C91B21002890001					
Trasporto a mezzo	Causale del trasporto VENDITA	Inizio del trasporto (data e ora) 12/10/23 17:31		Firma del conducente			
Vettori		Targa		Nome e cognome in stampatello			
Ditta	Residenza o domicilio	Data e ora del ritiro 12/10/23 17:31		Firma del conducente			
				Nome e cognome in stampatello			
Codice	Descrizione	U.M.	Quantità				
9MATSPAC40/70	SPACCATO 40/70 <i>6/11 22,10</i>	T	33,90				

(*) Prezzo Franco ns magazzino

Aspetto esteriore dei beni VISIBILE	Numero colli	Peso	Porta
Note	[REDACTED]		

Bellesia Romano & Gianni S.r.l.

Via Balduina 1 - 42010 Rio Saliceto (RE) - Tel. e Fax 0522 699253

E-mail: info@bellesiascavi.it - PEC: bellesiascavi@pec.it

C.F./P. IVA 00913300356

ISCRIZIONE SOA:

OG1 Class. I - OG3 Class. II - OG6 Class. I - OG12 Class. I - OS1 Class. I

Documento di trasporto (D.d.T) D.P.R 472 del 14 agosto 1996		Numero	1879 /A	del	12/10/23	Pag.	1
Cliente 3878 NONSOLOVERDE Srl VIA UGO BASSI N. 7 42124 REGGIO NELL'EMILIA RE Partita IVA 01867780353 C.Fiscale 01867780353		Luogo di consegna NONSOLOVERDE Srl PARCO LAMA COMUNE DI CARPI C.I.G. 9497645897 C.U.P. C91B21002890001					
Trasporto a mezzo		Causale del trasporto		Inizio del trasporto (data e ora)		Firma del conducente	
		VENDITA		12/10/23 17:30		Nome e cognome in stampatello	
Vettori				Targa			
Ditta		Residenza o domicilio		Data e ora del ritiro		Firma del conducente	
				12/10/23 17:30		Nome e cognome in stampatello	
Codice	Descrizione	U.M.	Quantità				
9MATSPAC40/70	SPACCATO 40/70	T	33,60				

(*) Prezzo Franco ns magazzino

Aspetto esteriore dei beni	Numero colli	Peso	Porto
VISIBILE			
Note			

BELLESIA

Escavazioni • Demolizioni • Riciclaggio • Inerti



Bellesia Romano & Gianni S.r.l.

Via Balduina 1 - 42010 Rio Saliceto (RE) - Tel. e Fax 0522 699253

E-mail: info@bellesiascavi.it - PEC: bellesiascavi@pec.it

C.F./P. IVA 00913300356

ISCRIZIONE SOA:

OG1 Class. I - OG3 Class. II - OG6 Class. I - OG12 Class. I - OS1 Class. I

Documento di trasporto (D.d.T) D.P.R 472 del 14 agosto 1996		Numero	1878 /A	del	12/10/23	Pag.	1
Cliente NONSOLOVERDE Srl VIA UGO BASSI N. 7 42124 REGGIO NELL'EMILIA RE Partita IVA 01867780353 C.Fiscale 01867780353		3878					Luogo di consegna NONSOLOVERDE Srl PARCO LAMA COMUNE DI CARPI C.I.G. 9497645897 C.U.P. C91B21002890001
Trasporto a mezzo		Causale del trasporto VENDITA		Inizio del trasporto (data e ora) 12/10/23 17:28 Targa		Firma del conducente Nome e cognome in stampatello	
Vettori Ditta		Residenza o domicilio		Data e ora del ritiro 12/10/23 17:28		Firma del conducente Nome e cognome in stampatello	
Codice	Descrizione	U.M.	Quantità				
9MATSPAC40/70	SPACCATO 40/70	T	33,80		✓		

(*) Prezzo Franco ns magazzino

Aspetto esteriore dei beni VISIBILE	Numero colli	Peso	Porto
Note	nonsoloverde s.r.l. Via Cod		

Bellesia Romano & Gianni S.r.l.

Via Balduina 1 - 42010 Rio Saliceto (RE) - Tel. e Fax 0522 699253

E-mail: info@bellesiascavi.it - PEC: bellesiascavi@pec.it

C.F./P. IVA 00913300356

ISCRIZIONE SOA:

OG1 Class. I - OG3 Class. II - OG6 Class. I - OG12 Class. I - OS1 Class. I

Documento di trasporto (D.d.T) D.P.R 472 del 14 agosto 1996		Numero	1877 /A	del	12/10/23	Pag.	1
Cliente NONSOLOVERDE Srl VIA UGO BASSI N. 7 42124 REGGIO NELL'EMILIA RE Partita IVA 01867780353 C.Fiscale 01867780353		3878 Luogo di consegna NONSOLOVERDE Srl PARCO LAMA COMUNE DI CARPI C.I.G. 9497645897 C.U.P. C91B21002890001					
Trasporto a mezzo		Causale del trasporto		Inizio del trasporto (data e ora)		Firma del conducente	
		VENDITA		12/10/23 17:19		Nome e cognome in stampatello	
Vettori		Residenza o domicilio		Data e ora del ritiro		Firma del conducente	
Ditta				12/10/23 17:19		Nome e cognome in stampatello	
Codice	Descrizione	U.M.	Quantità				
9MATSPAC40/70	SPACCATO 40/70	T	33,80				

(*) Prezzo Franco ns magazzino

Aspetto esteriore dei beni	Numero colli	Peso	Porto
VISIBILE			nonsoloverde s.r.l.
Note	Firma 		

BELLESIA



Scavazioni • Demolizioni • Riciclaggio • Inerti

Bellesia Romano & Gianni S.r.l.

Via Balduina 1 - 42010 Rio Saliceto (RE) - Tel. e Fax 0522 699253

E-mail: info@bellesiascavi.it - PEC: bellesiascavi@pec.it

C.F./P. IVA 00913300356

ISCRIZIONE SOA:

OG1 Class. I - OG3 Class. II - OG6 Class. I - OG12 Class. I - OS1 Class. I

Documento di trasporto (D.d.T) D.P.R 472 del 14 agosto 1996		Numero	1916 /A	del	18/10/23	Pag.	1
Cliente 3878 NONSOLOVERDE Srl VIA UGO BASSI N. 7 42124 REGGIO NELL'EMILIA RE Partita IVA 01867780353 C.Fiscale 01867780353		Luogo di consegna NONSOLOVERDE Srl PARCO LAMA COMUNE DI CARPI C.I.G. 9497645897 C.U.P. C91B21002890001					
Trasporto a mezzo	Causale del trasporto VENDITA	Inizio del trasporto (data e ora) 18/10/23 9:12 Targa		Firma del conducente Nome e cognome in stampatello			
Vettori Ditta	Residenza o domicilio	Data e ora del ritiro 18/10/23 9:12		Firma del conducente Nome e cognome in stampatello			
Codice	Descrizione	U.M.	Quantità				
9MATSPAC40/70	SPACCATO 40/70	T	32,10				
9MATSPAC40/70	SPACCATO 40/70	T	32,70				
9MATSPAC40/70	SPACCATO 40/70	T	33,20				
9MATSPAC40/70	SPACCATO 40/70	T	31,80				
MATERIALE CONSEGNATO IN DATA 17/10/2023							

(*) Prezzo Franco ns magazzino

Aspetto esteriore dei beni VISIBILE	Numero colli	Peso	Porto
Note	Firma destinatario 		

BELLESIA



Escavazioni • Demolizioni • Rifiolaggio • Inerti

Bellesia Romano & Gianni S.r.l.

Via Balduina 1 - 42010 Rio Saliceto (RE) - Tel. e Fax 0522 699253

E-mail: info@bellesiascavi.it - PEC: bellesiascavi@pec.it

C.F./P. IVA 00913300356

ISCRIZIONE SOA:

OG1 Class. I - OG3 Class. II - OG6 Class. I - OG12 Class. I - OS1 Class. I

Documento di trasporto (D.d.T) D.P.R 472 del 14 agosto 1996		Numero	1906 /A	del	17/10/23	Pag.	1
Cliente 3878 NONSOLOVERDE Srl VIA UGO BASSI N. 7 42124 REGGIO NELL'EMILIA RE Partita IVA 01867780353 C.Fiscale 01867780353		Luogo di consegna NONSOLOVERDE Srl PARCO LAMA COMUNE DI CARPI C.I.G. 9497645897 C.U.P. C91B21002890001					
Trasporto a mezzo		Causale del trasporto		Inizio del trasporto (data e ora)		Firma del conducente	
		VENDITA		17/10/23 9:44		Nome e cognome in stampatello	
Vettori		Residenza o domicilio		Data e ora del ritiro		Firma del conducente	
Ditta				17/10/23 9:44		Nome e cognome in stampatello	
Codice	Descrizione	U.M.	Quantità				
9MATSPAC40/70	SPACCATO 40/70	T	32,40				
9MATSPAC40/70	SPACCATO 40/70	T	32,20				
9MATSPAC40/70	SPACCATO 40/70	T	31,50				
9MATSPAC40/70	SPACCATO 40/70	T	32,20				
MATERIALE CONSEGNATO IN DATA 16/10/2023		✓					

(*) Prezzo Franco ns magazzino

Aspetto esteriore dei beni	Numero colli	Peso	Porto
VISIBILE			
Note			



Escavazioni • Demolizioni • ...

Bellesia Romano & Gianni S.r.l.
Via Balduina 1 - 42010 Rio Saliceto (RE) - Tel. e Fax 0522 699253
E-mail: info@bellesiascavi.it - PEC: bellesiascavi@pec.it
C.F./P. IVA 00913300356

ISCRIZIONE SOA:
OG1 Class. I - OG3 Class. II - OG6 Class. I - OG12 Class. I - OS1 Class. I

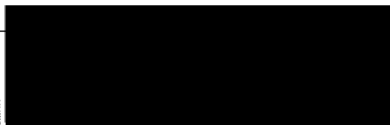
Documento di trasporto (D.d.T) D.P.R 472 del 14 agosto 1996		Numero	1867 /A	del	10/10/23	Pag.	1
Cliente 3878 NONSOLOVERDE Srl VIA UGO BASSI N. 7 42124 REGGIO NELL'EMILIA RE Partita IVA 01867780353 C.Fiscale 01867780353		Luogo di consegna IDEM PARCO LAMA CARPI					
Trasporto a mezzo VEETTORE	Causale del trasporto VENDITA	Inizio del trasporto (data e ora) 10/10/23 15:53		Firma del conducente Nome e cognome in stampatello 			
Vettori Ditta		Targa ZA 929 NN		Data e ora del ritiro 10/10/23 15:53			
Residenza o domicilio							
Codice	Descrizione	U.M.	Quantità				
9MATSABC	SABBIA DI CAVA (*)	T	7,56				

(*) Prezzo Franco ns magazzino

Aspetto esteriore dei beni	Numero colli	Peso	Porto
VISIBILE			
Note			Firma destinatario

Bellesia Romano & Gianni S.r.l.

Via Balduina 1 - 42010 Rio Saliceto (RE) - Tel. e Fax 0522 699253

E-mail: info@bellesiascavi.it - PEC: bellesiascavi@pec.it

C.F./P. IVA 00913300356

ISCRIZIONE SOA:

OG1 Class. I - OG3 Class. II - OG6 Class. I - OG12 Class. I - OS1 Class. I

Documento di trasporto (D.d.T) D.P.R 472 del 14 agosto 1996		Numero	1868 /A	del	11/10/23	Pag.	1
Cliente 3878 NONSOLOVERDE Srl VIA UGO BASSI N. 7 42124 REGGIO NELL'EMILIA RE Partita IVA 01867780353 C.Fiscale 01867780353		Luogo di consegna IDEM PARCO LAMA CARPI					
Trasporto a mezzo VETTORE		Causale del trasporto VENDITA		Inizio del trasporto (data e ora) 11/10/23 9:13 Targa ZA 929 NN		Firma del conducente Nome e cognome in stampatello	
Vettori Ditta		Residenza o domicilio		Data e ora del ritiro 11/10/23 9:13		Firma del conducente Nome e cognome in stampatello	
Codice	Descrizione	U.M.	Quantità				
9MATSABC	SABBIA DI CAVA (*)	T	7,14				

(*) Prezzo Franco ns magazzino

Aspetto esteriore dei beni	Numero colli	Peso	Porto
VISIBILE			
Note	Firma		

Bellesia Romano & Gianni S.r.l.

Via Balduina 1 - 42010 Rio Saliceto (RE) - Tel. e Fax 0522 699253

E-mail: info@bellesiascavi.it - PEC: bellesiascavi@pec.it

C.F./P. IVA 00913300356

ISCRIZIONE SOA:

OG1 Class. I - OG3 Class. II - OG6 Class. I - OG12 Class. I - OS1 Class. I

Documento di trasporto (D.d.T) D.P.R 472 del 14 agosto 1996		Numero	1869 /A	del	11/10/23	Pag.	1
Cliente 3878 NONSOLOVERDE Srl VIA UGO BASSI N. 7 42124 REGGIO NELL'EMILIA RE Partita IVA 01867780353 C.Fiscale 01867780353		Luogo di consegna IDEM PARCO LAMA CARPI					
Trasporto a mezzo	Causale del trasporto	Inizio del trasporto (data e ora)		Firma del conducente			
VETTORE	VENDITA	11/10/23 11:15		Nome e cognome in stampatello			
Vettori		Targa		Firma del conducente			
Ditta		ZA 929 NN		Nome e cognome in stampatello			
Residenza o domicilio		Data e ora del ritiro		Firma del conducente			
		11/10/23 11:15		Nome e cognome in stampatello			
Codice	Descrizione	U.M.	Quantità				
9MATRICCEM	RICICLATO CEMENTO (*)	T	7,18				

(*) Prezzo Franco ns magazzino

Aspetto esteriore dei beni	Numero colli	Peso	Porto
VISIBILE			
Note			

Bellesia Romano & Gianni S.r.l.

Via Balduina 1 - 42010 Rio Saliceto (RE) - Tel. e Fax 0522 699253

E-mail: info@bellesiascavi.it - PEC: bellesiascavi@pec.it

C.F./P. IVA 00913300356

ISCRIZIONE SOA:**OG1 Class. I - OG3 Class. II - OG6 Class. I - OG12 Class. I - OS1 Class. I**

Documento di trasporto (D.d.T) D.P.R 472 del 14 agosto 1996		Numero	1853 /A	del	9/10/23	Pag.	1
Cliente NONSOLOVERDE Srl VIA UGO BASSI N. 7 42124 REGGIO NELL'EMILIA RE Partita IVA 01867780353 C.Fiscale 01867780353		3878	Luogo di consegna IDEM PARCO LAMA CARPI				
Trasporto a mezzo VETTORE	Causale del trasporto VENDITA	Inizio del trasporto (data e ora) 9/10/23 7:48 Targa CK 975 LP		Firma del conducente Nome			
Vettori Ditta RS	Residenza o domicilio	Data e ora del ritiro 9/10/23 7:48		Firma Nome e cognome in stampatello			
Codice	Descrizione	U.M.	Quantità				
9MATRICCEM	RICICLATO CEMENTO (*)	T	31,74				

(*) Prezzo Franco ns magazzino

Aspetto esteriore dei beni VISIBILE	Numero colli	Peso	Porto
Note	Firma		

Bellesia Romano & Gianni S.r.l.

Via Balduina 1 - 42010 Rio Saliceto (RE) - Tel. e Fax 0522 699253

E-mail: info@bellesiascavi.it - PEC: bellesiascavi@pec.it

C.F./P. IVA 00913300356

ISCRIZIONE SOA:

OG1 Class. I - OG3 Class. II - OG6 Class. I - OG12 Class. I - OS1 Class. I

Documento di trasporto (D.d.T) D.P.R 472 del 14 agosto 1996		Numero	1854 /A	del	9/10/23	Pag.	1
Cliente 3878 NONSOLOVERDE Srl VIA UGO BASSI N. 7 42124 REGGIO NELL'EMILIA RE Partita IVA 01867780353 C.Fiscale 01867780353		Luogo di consegna IDEM PARCO LAMA CARPI					
Trasporto a mezzo	Causale del trasporto	Inizio del trasporto (data e ora)		Firma del conducente			
VETTORE	VENDITA	9/10/23 9:09		Nome			
Vettori		Targa		Nome			
Ditta		CK 975 LP		Firma			
RS		Data e ora del ritiro		Nome			
Residenza o domicilio		9/10/23 9:09					
Codice	Descrizione	U.M.	Quantità				
9MATRICCEM	RICICLATO CEMENTO (*)	T	32,50				

(*) Prezzo Franco ns magazzino

Aspetto esteriore dei beni	Numero colli	Peso	Porto
VISIBILE			
Note			

Bellesia Romano & Gianni S.r.l.

Via Balduina 1 - 42010 Rio Saliceto (RE) - Tel. e Fax 0522 699253

E-mail: info@bellesiascavi.it - PEC: bellesiascavi@pec.it

C.F./P. IVA 00913300356

ISCRIZIONE SOA:

OG1 Class. I - OG3 Class. II - OG6 Class. I - OG12 Class. I - OS1 Class. I

Documento di trasporto (D.d.T) D.P.R 472 del 14 agosto 1996		Numero	1855 /A	del	9/10/23	Pag.	1
Cliente 3878 NONSOLOVERDE Srl VIA UGO BASSI N. 7 42124 REGGIO NELL'EMILIA RE Partita IVA 01867780353 C.Fiscale 01867780353		Luogo di consegna IDEM PARCO LAMA CARPI					
Trasporto a mezzo VETTORE	Causale del trasporto VENDITA	Inizio del trasporto (data e ora) 9/10/23 10:07 Targa CK 975 LP		Firma del conducente Nome e cognome in stampatello			
Vettori Ditta RS	Residenza o domicilio	Data e ora del ritiro 9/10/23 10:07		Firma del conducente Nome e cognome in stampatello			
Codice	Descrizione		U.M.	Quantità			
9MATRICCEM	RICICLATO CEMENTO (*)		T	31,98			

(*) Prezzo Franco ns magazzino

Aspetto esteriore dei beni	Numero colli	Peso	Porto
VISIBILE			
Note	F [REDACTED]		

4

Bellesia Romano & Gianni S.r.l.

Via Balduina 1 - 42010 Rio Saliceto (RE) - Tel. e Fax 0522 699253

E-mail: info@bellesiascavi.it - PEC: bellesiascavi@pec.it

C.F./P. IVA 00913300356

ISCRIZIONE SOA:

OG1 Class. I - OG3 Class. II - OG6 Class. I - OG12 Class. I - OS1 Class. I

Documento di trasporto (D.d.T) D.P.R 472 del 14 agosto 1996		Numero	1856 /A	del	9/10/23	Pag.	1
Cliente		3878	Luogo di consegna				
NONSOLOVERDE Srl			IDEM				
VIA UGO BASSI N. 7			PARCO LAMA CARPI				
42124 REGGIO NELL'EMILIA RE							
Partita IVA 01867780353		C.Fiscale 01867780353					
Trasporto a mezzo		Causale del trasporto		Inizio del trasporto (data e ora)		Firma del conducente	
VETTORE		VENDITA		9/10/23 11:06		Nome e cognome in stampatello	
Vettori				Targa		[REDACTED]	
Ditta		Residenza o domicilio		CK 975 LP			
RS				Data e ora del ritiro			
9/10/23 11:06							
Codice	Descrizione					Quantità	
9MATRICCEM	RICICLATO CEMENTO (*)					T	31,76

(*) Prezzo Franco ns magazzino

Aspetto esteriore dei beni	Numero colli	Peso	Porto
VISIBILE			
Note			Firma [REDACTED]

Bellesia Romano & Gianni S.r.l.

Via Balduina 1 - 42010 Rio Saliceto (RE) - Tel. e Fax 0522 699253

E-mail: info@bellesiascavi.it - PEC: bellesiascavi@pec.it

C.F./P. IVA 00913300356

ISCRIZIONE SOA:

OG1 Class. I - OG3 Class. II - OG6 Class. I - OG12 Class. I - OS1 Class. I

Documento di trasporto (D.d.T) D.P.R 472 del 14 agosto 1996		Numero	1860 /A	del	9/10/23	Pag.	1
Cliente 3878 NONSOLOVERDE Srl VIA UGO BASSI N. 7 42124 REGGIO NELL'EMILIA RE Partita IVA 01867780353 C.Fiscale 01867780353		Luogo di consegna IDEM PARCO LAMA CARPI					
Trasporto a mezzo VETTORE		Causale del trasporto VENDITA		Inizio del trasporto (data e ora) 9/10/23 15:19		Firma del conducente Nome 	
Vettori Ditta RS		Residenza o domicilio		Targa CK 975 LP		Data e ora del ritiro 9/10/23 15:19	
Nome e cognome in stampatello							
Codice	Descrizione	U.M.	Quantità				
9MATRICCEM	RICICLATO CEMENTO (*)	T	31,78				

(*) Prezzo Franco ns magazzino

Aspetto esteriore dei beni	Numero colli	Peso	Porto
VISIBILE			
Note			Firma destinatario 

6

Bellesia Romano & Gianni S.r.l.

Via Balduina 1 - 42010 Rio Saliceto (RE) - Tel. e Fax 0522 699253

E-mail: info@bellesiascavi.it - PEC: bellesiascavi@pec.it

C.F./P. IVA 00913300356

ISCRIZIONE SOA:

OG1 Class. I - OG3 Class. II - OG6 Class. I - OG12 Class. I - OS1 Class. I

Documento di trasporto (D.d.T) D.P.R 472 del 14 agosto 1996		Numero	1858 /A	del	9/10/23	Pag.	1
Cliente NONSOLOVERDE Srl VIA UGO BASSI N. 7 42124 REGGIO NELL'EMILIA RE Partita IVA 01867780353 C.Fiscale 01867780353		3878	Luogo di consegna IDEM PARCO LAMA CARPI				
Trasporto a mezzo VETTORE		Causale del trasporto VENDITA		Inizio del trasporto (data e ora) 9/10/23 14:18		Firma del conducente [Redacted]	
Vettori Ditta RS		Residenza o domicilio		Targa CK 975 LP		Nome e cognome	
				Data e ora del ritiro 9/10/23 14:18		Firma del conducente Nome e cognome in stampatello	
Codice	Descrizione	U.M.	Quantità				
9MATRICCEM	RICICLATO CEMENTO (*)	T	31,46				

(*) Prezzo Franco ns magazzino

Aspetto esteriore dei beni	Numero colli	Peso	Porto
VISIBILE			
Note			Firma del conducente
			[Redacted]

Bellesia Romano & Gianni S.r.l.

Via Balduina 1 - 42010 Rio Saliceto (RE) - Tel. e Fax 0522 699253

E-mail: info@bellesiascavi.it - PEC: bellesiascavi@pec.it

C.F./P. IVA 00913300356

ISCRIZIONE SOA:**OG1 Class. I - OG3 Class. II - OG6 Class. I - OG12 Class. I - OS1 Class. I**

Documento di trasporto (D.d.T) D.P.R 472 del 14 agosto 1996 Numero 1857 /A del 9/10/23 Pag. 1

Cliente NONSOLOVERDE Srl VIA UGO BASSI N. 7 42124 REGGIO NELL'EMILIA RE Partita IVA 01867780353 C.Fiscale 01867780353	3878	Luogo di consegna IDEM PARCO LAMA CARPI
---	------	---

Trasporto a mezzo VETTORE	Causale del trasporto VENDITA	Inizio del trasporto (data e ora) 9/10/23 13:12 Targa CK 975 LP	Firma del conducente Nome
------------------------------	----------------------------------	--	------------------------------

Vettori Ditta C S	Residenza o domicilio	Data e ora del ritiro 9/10/23 13:12	Firma Nome e cognome in stampatello
-------------------------	-----------------------	--	--

Codice	Descrizione	U.M.	Quantità
9MATRICCEM	RICICLATO CEMENTO (*)	T	32,50

(*) Prezzo Franco ns magazzino

Aspetto esteriore dei beni VISIBILE	Numero colli	Peso	Porto
--	--------------	------	-------

Note	Firma destinatario
------	--------------------

8

Bellesia Romano & Gianni S.r.l.

Via Balduina 1 - 42010 Rio Saliceto (RE) - Tel. e Fax 0522 699253

E-mail: info@bellesiascavi.it - PEC: bellesiascavi@pec.it

C.F./P. IVA 00913300356

ISCRIZIONE SOA:

OG1 Class. I - OG3 Class. II - OG6 Class. I - OG12 Class. I - OS1 Class. I

Documento di trasporto (D.d.T) D.P.R 472 del 14 agosto 1996		Numero	1851 /A	del	6/10/23	Pag.	1
Cliente 3878 NONSOLOVERDE Srl VIA UGO BASSI N. 7 42124 REGGIO NELL'EMILIA RE Partita IVA 01867780353 C.Fiscale 01867780353		Luogo di consegna IDEM PARCO LAMA CARPI					
Trasporto a mezzo VETTORE	Causale del trasporto VENDITA	Inizio del trasporto (data e ora) 6/10/23 16:15		Firma del conducente			
Vettori		Targa CK 975 LP		Nome e cognome			
Ditta S	Residenza o domicilio	Data e ora del ritiro 6/10/23 16:15		Firma del cor Nome e cognome			
Codice	Descrizione	U.M.	Quantità				
9MATRICCEM	RICICLATO CEMENTO (*)	T	30,94				

(*) Prezzo Franco ns magazzino

Aspetto esteriore dei beni VISIBILE	Numero colli	Peso	Porto
Note	F		

Bellesia Romano & Gianni S.r.l.

Via Balduina 1 - 42010 Rio Saliceto (RE) - Tel. e Fax 0522 699253

E-mail: info@bellesiascavi.it - PEC: bellesiascavi@pec.it

C.F./P. IVA 00913300356

ISCRIZIONE SOA:**OG1 Class. I - OG3 Class. II - OG6 Class. I - OG12 Class. I - OS1 Class. I**

Documento di trasporto (D.d.T) D.P.R 472 del 14 agosto 1996		Numero	1849 /A	del	6/10/23	Pag.	1
Cliente		3878	Luogo di consegna				
NONSOLOVERDE Srl			IDEM				
VIA UGO BASSI N. 7			PARCO LAMA CARPI				
42124 REGGIO NELL'EMILIA RE							
Partita IVA 01867780353		C.Fiscale 01867780353					
Trasporto a mezzo		Causale del trasporto		Inizio del trasporto (data e ora)		Firma del conducente	
VETTORE		VENDITA		6/10/23 15:20		Nome e cognome in stampatello	
Vettori				Targa			
Ditta		Residenza o domicilio		CK 975 LP		Firma del conducente	
() S				Data e ora del ritiro		Nome e cognome in stampatello	
6/10/23 15:20							
Codice	Descrizione	U.M.	Quantità				
9MATRICCEM	RICICLATO CEMENTO (*)	T	32,08				

(*) Prezzo Franco ns magazzino

Aspetto esteriore dei beni	Numero colli	Peso	Porto
VISIBILE			
Note	F [REDACTED]		

6

Bellesia Romano & Gianni S.r.l.

Via Balduina 1 - 42010 Rio Saliceto (RE) - Tel. e Fax 0522 699253

E-mail: info@bellesiascavi.it - PEC: bellesiascavi@pec.it

C.F./P. IVA 00913300356

ISCRIZIONE SOA:

OG1 Class. I - OG3 Class. II - OG6 Class. I - OG12 Class. I - OS1 Class. I

Documento di trasporto (D.d.T) D.P.R 472 del 14 agosto 1996		Numero	1848 /A	del	6/10/23	Pag.	1
Cliente 3878 NONSOLOVERDE Srl VIA UGO BASSI N. 7 42124 REGGIO NELL'EMILIA RE Partita IVA 01867780353 C.Fiscale 01867780353		Luogo di consegna IDEM PARCO LAMA CARPI					
Trasporto a mezzo VETTORE	Causale del trasporto VENDITA	Inizio del trasporto (data e ora) 6/10/23 14:18		Firma del conducente			
Vettori Ditta (S		Targa CK 975 LP		Nome e cognome in stampatello			
Residenza o domicilio		Data e ora del ritiro 6/10/23 14:18		Firma del			
Nome e cog							
Codice	Descrizione	U.M.	Quantità				
9MATRICCEM	RICICLATO CEMENTO (*)	T	31,78				

(*) Prezzo Franco ns magazzino

Aspetto esteriore dei beni VISIBILE	Numero colli	Peso	Porto
Note	Firma destinatario		

Bellesia Romano & Gianni S.r.l.

Via Balduina 1 - 42010 Rio Saliceto (RE) - Tel. e Fax 0522 699253

E-mail: info@bellesiascavi.it - PEC: bellesiascavi@pec.it

C.F./P. IVA 00913300356

ISCRIZIONE SOA:

OG1 Class. I - OG3 Class. II - OG6 Class. I - OG12 Class. I - OS1 Class. I

Documento di trasporto (D.d.T) D.P.R 472 del 14 agosto 1996		Numero	1845 /A	del	6/10/23	Pag.	1
Cliente 3878 NONSOLOVERDE Srl VIA UGO BASSI N. 7 42124 REGGIO NELL'EMILIA RE Partita IVA 01867780353 C.Fiscale 01867780353		Luogo di consegna IDEM PARCO LAMA CARPI					
Trasporto a mezzo VETTORE	Causale del trasporto VENDITA	Inizio del trasporto (data e ora) 6/10/23 13:03		Firma del co			
		Targa CK 975 LP		Nome e cogn			
Vettori Ditta RS	Residenza o domicilio	Data e ora del ritiro 6/10/23 13:03		Firma del co			
		Nome e cogn					
Codice	Descrizione			U.M.			
9MATRICCEM	RICICLATO CEMENTO (*)			T 32,16			

(*) Prezzo Franco ns magazzino

Aspetto esteriore dei beni VISIBILE	Numero colli	Peso	Porto
Note			

4

Bellesia Romano & Gianni S.r.l.

Via Balduina 1 - 42010 Rio Saliceto (RE) - Tel. e Fax 0522 699253

E-mail: info@bellesiascavi.it - PEC: bellesiascavi@pec.it

C.F./P. IVA 00913300356

ISCRIZIONE SOA:**OG1 Class. I - OG3 Class. II - OG6 Class. I - OG12 Class. I - OS1 Class. I**

Documento di trasporto (D.d.T) D.P.R 472 del 14 agosto 1996		Numero	1842 /A	del	6/10/23	Pag.	1
Cliente		3878	Luogo di consegna				
NONSOLOVERDE Srl			IDEM				
VIA UGO BASSI N. 7			PARCO LAMA CARPI				
42124 REGGIO NELL'EMILIA RE							
Partita IVA 01867780353		C.Fiscale 01867780353					
Trasporto a mezzo		Causale del trasporto		Inizio del trasporto (data e ora)		Firma del conducente	
VETTORE		VENDITA		6/10/23 11:11		Nome e	
				Targa		[REDACTED]	
Vettori				CK 975 LP		Firma	
Ditta		Residenza o domicilio		Data e ora del ritiro		Nome e	
RS				6/10/23 11:11		[REDACTED]	
Codice	Descrizione	U.M.	Quantità				
9MATRICCEM	RICICLATO CEMENTO (*)	T	30,70				

(*) Prezzo Franco ns magazzino

Aspetto esteriore dei beni	Numero colli	Peso	Porto
VISIBILE			
Note			
[REDACTED]			

Bellesia Romano & Gianni S.r.l.

Via Balduina 1 - 42010 Rio Saliceto (RE) - Tel. e Fax 0522 699253

E-mail: info@bellesiascavi.it - PEC: bellesiascavi@pec.it

C.F./P. IVA 00913300356

ISCRIZIONE SOA:**OG1 Class. I - OG3 Class. II - OG6 Class. I - OG12 Class. I - OS1 Class. I**

Documento di trasporto (D.d.T) D.P.R 472 del 14 agosto 1996		Numero	1838 /A	del	6/10/23	Pag.	1
Cliente		3878	Luogo di consegna				
NONSOLOVERDE Srl			IDEM				
VIA UGO BASSI N. 7			PARCO LAMA CARPI				
42124 REGGIO NELL'EMILIA RE							
Partita IVA 01867780353		C.Fiscae 01867780353					
Trasporto a mezzo		Causale del trasporto		Inizio del trasporto (data e ora)		Firma del conducente	
VETTORE		VENDITA		6/10/23 10:02		Nome e cognome	
Vettori				Targa		[REDACTED]	
Ditta		Residenza o domicilio		CK 975 LP		Firma del co	
C .S				Data e ora del ritiro		Nome e cognome in stampatello	
5/10/23 10:02							
Codice	Descrizione	U.M.	Quantità				
9MATRICCEM	RICICLATO CEMENTO (*)	T	31,36				

(*) Prezzo Franco ns magazzino

Aspetto esteriore dei beni	Numero colli	Peso	Porto
VISIBILE			
Note	[REDACTED]		

Bellesia Romano & Gianni S.r.l.

Via Balduina 1 - 42010 Rio Saliceto (RE) - Tel. e Fax 0522 699253

E-mail: info@bellesiascavi.it - PEC: bellesiascavi@pec.it

C.F./P. IVA 00913300356

ISCRIZIONE SOA:

OG1 Class. I - OG3 Class. II - OG6 Class. I - OG12 Class. I - OS1 Class. I

Documento di trasporto (D.d.T) D.P.R 472 del 14 agosto 1996		Numero	1833 /A	del	6/10/23	Pag.	1
Cliente 3878 NONSOLOVERDE Srl VIA UGO BASSI N. 7 42124 REGGIO NELL'EMILIA RE Partita IVA 01867780353 C.Fiscale 01867780353		Luogo di consegna IDEM PARCO LAMA CARPI					
Trasporto a mezzo VETTORE	Causale del trasporto VENDITA	Inizio del trasporto (data e ora) 6/10/23 9:04 Targa CK 975 LP		Firma del conducente Nome e cognome [REDACTED]			
Vettori Ditta RS		Residenza o domicilio	Data e ora del ritiro 6/10/23 9:04		Firma Nome e cognome in stampatello [REDACTED]		
Codice	Descrizione	U.M.	Quantità				
9MATRICCEM	RICICLATO CEMENTO (*)	T	32,16				

(*) Prezzo Franco ns magazzino

Aspetto esteriore dei beni	Numero colli	Peso	Porto
VISIBILE			
Note			
[REDACTED]			

Bellesia Romano & Gianni S.r.l.

Via Balduina 1 - 42010 Rio Saliceto (RE) - Tel. e Fax 0522 699253

E-mail: info@bellesiascavi.it - PEC: bellesiascavi@pec.it

C.F./P. IVA 00913300356

ISCRIZIONE SOA:

OG1 Class. I - OG3 Class. II - OG6 Class. I - OG12 Class. I - OS1 Class. I

Documento di trasporto (D.d.T) D.P.R 472 del 14 agosto 1996

Numero 1828 /A

del 6/10/23 Pag. 1

Cliente 3878 NONSOLOVERDE Srl VIA UGO BASSI N. 7 42124 REGGIO NELL'EMILIA RE Partita IVA 01867780353 C.Fiscale 01867780353		Luogo di consegna IDEM PARCO LAMA CARPI	
Trasporto a mezzo VETTORE	Causale del trasporto VENDITA	Inizio del trasporto (data e ora) 6/10/23 7:40 Targa CK 975 LP	Firma del conducente Nome e cognome in stampatello
Vettori Ditta RS	Residenza o domicilio	Data e ora del ritiro 6/10/23 7:40	Firma del conducente Nome e cognome in stampatello
Codice	Descrizione	U.M.	Quantità
9MATRICCEM	RICICLATO CEMENTO (*)	T	32,98

(*) Prezzo Franco ns magazzino

Aspetto esteriore dei beni VISIBILE	Numero colli	Peso	Porto
Note	Firma destinatari		

E.M.I.C. srl – Industria Manufatti in Cemento
Via Nazionale 670 – 45033 BOSARO (RO)

CERTIFICAZIONE
DI UN PLINTO PREFABBRICATO
DIMENSIONI (38/58/48 (h) cm
Pista ciclabile)
PER PALI D'ILLUMINAZIONE

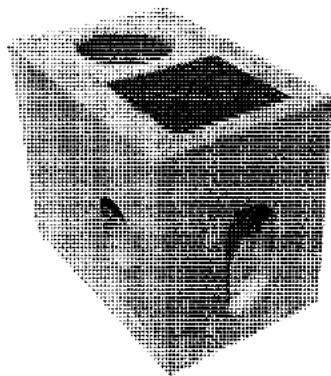

ROVIGO LI. 30/09/2019

Il T

FERRARI in

1

STUDIO TECNICO FERRARI ING. UMBERTO – Via Umberto I°,
Tel/fax 0425/27572 E-mail: umberto.ferrari@tin.it

INDICE

1. PREMESSA	3
2. NORME DI RIFERIMENTO E STANDARDS	3
3. MATERIALI DA COSTRUZIONE	4
4. CARATTERISTICHE DEL TERRENO DI APPOGGIO	4
5. METODO DI CALCOLO	4
6. CARICHI DI PROGETTO	4
PESO PROPRIO.....	4
AZIONE DEL VENTO.....	4
CARATTERISTICHE TERRENO.....	4
7. VERIFICA DEL BLOCCO DI FONDAZIONE	5
VERIFICA AL RIBALTAMENTO.....	5
VERIFICA ALLO SLITTAMENTO.....	5
8. SOLLEVAMENTO E MOVIMENTAZIONE	9
9. CONCLUSIONI	9
10. ELABORATI GRAFICI	10

PREMESSA

Si tratta dello studio di verifica di un plinto prefabbricato in c.a.v. munito di pozzetto ed apposito foro per pali di illuminazione muniti di sbraccio per gli apparecchi illuminanti. Le principali caratteristiche complete del manufatto vengono riportate nell' allegata scheda; quelle geometriche fondamentali sono le seguenti:

- Larghezza cm 38;

- Lunghezza cm 58;
- Altezza cm 48;

Per il palo viene assunto un diametro costante medio pari a 0.12 m. Vengono esaminati due casi:

1. che il palo abbia uno sbraccio massimo in sommità dell' apparecchio illuminante di m 1.50;
2. che il palo non abbia alcun sbraccio in sommità.

Per ciascun dei due casi a mezzo di un processo di ottimizzazione viene determinata l' altezza massima fino ad ottenere la massima prestazione in funzione della zona di appartenenza fissata per l'azione del vento.

RIFERIMENTI NORMATIVI

Legge n. 1086 del 5 novembre 1971

Norme per la disciplina delle opere in conglomerato cementizio armato, normale e precompresso ed a struttura metallica

DPR n. 380 del 6 giugno 2001

Testo unico delle disposizioni legislative e regolamentari in materia edilizia

O.P.C.M. n. 3519 del 28 aprile 2006

Criteri generali per l'individuazione delle zone sismiche e per la formazione e l'aggiornamento degli elenchi delle medesime zone

Norme tecniche per le costruzioni

D.M. del 14 gennaio 2008

Norme tecniche per le costruzioni

D.M. del 17 gennaio 2018

Norme tecniche per le costruzioni

MATERIALI DA COSTRUZIONE

Acciaio

Per l'acciaio delle armature si prescrive acciaio tipo **B450C** sia per le fondazioni sia per le strutture in elevazione in barre ad aderenza migliorata

Caratteristiche meccaniche e tecnologiche di acciaio tipo **B450C**

Tensione caratteristica di snervamento	$f_{vk} \geq 430 \text{ N/mm}^2$
Tensione caratteristica di rottura	$f_{tk} \geq 540 \text{ N/mm}^2$
Allungamento	$A5 \geq 12 \%$

Calcestruzzo

Per i getti di fondazione si userà un conglomerato in grado di fornire una resistenza caratteristica a 28 giorni maggiore di 40 N/cm². La dosatura dell'impasto dovrà prevedere un minimo di 400 daN/cm³ di cemento tipo 325 e non più di 175 litri di acqua, in modo da avere un rapporto acqua/cemento di circa 0,5 ossia una resistenza caratteristica di 250 daN/cm².

Per i getti di pilastri, delle travi, dei solai, delle scale e di tutte le strutture in elevazione si userà un conglomerato in grado di fornire una resistenza caratteristica a 28 giorni maggiore di 300 daN/cm².

La dosatura dell'impasto dovrà prevedere un minimo di 400 daN/cm² di cemento tipo 325 e non più di 160 litri di acqua, in modo da avere un rapporto acqua/cemento di circa 0,4 ossia una resistenza caratteristica di 400 daN/cm².

La dimensione massima degli inerti non dovrà superare i 2 cm di diametro.

CARATTERISTICHE DEL TERRENO DI APPOGGIO

Si è assunta una tipologia di terreno avente le caratteristiche medie di seguito indicate:

Terreno argilloso di media consistenza con:

- | | | |
|---|-------|---------------------|
| • Peso specifico | 1.80 | (t/m ³) |
| • Coefficiente medio C ($C = K_p \cdot \gamma_t$) | 4 | (t/m ³) |
| • Angolo d'attrito | 15 | (°) |
| • Coefficiente d'attrito terreno - cls | 0.21 | |
| • Pressione ammissibile sul suolo | 7.50 | (t/m ²) |
| • Pressione massima sul suolo | 10.00 | (t/m ²) |

CARICHI DI PROGETTO

Condizioni di carico

D.M. del 17 gennaio 2018

Norme tecniche per le costruzioni

Azioni considerate

Vengono esaminate le seguenti situazioni:

- **Peso del palo.** Data la posizione del foro d'infilaggio nel plinto viene tenuto conto dell'eccentricità del plinto.
- **Azione del vento.** Sono state considerate:
 1. la Zona 1 comprendente le regioni: Valle d'Aosta, Piemonte, Lombardia, Trentino Alto Adige, Veneto, Friuli Venezia Giulia (con l'eccezione della provincia di Trieste) con altitudine max sul livello del mare di 1000 (m)

2. la Zona 2 Emilia Romagna: con altitudine max sul livello del mare di 750 (m)

Categoria di esposizione dei sito III (a distanza > 10 km dal mare);

Classe di rugosità del terreno B (Aree urbane, suburbane, industriali e boschive)

I coefficienti previsti dal D.M. vigente sono stati ricavati per corpi cilindrici e vengono riportati in dettaglio negli allegati tabulati di calcolo come del resto la velocità e la pressione di riferimento.

VERIFICA DEL BLOCCO DI FONDAZIONE

La stabilità viene verificata a mezzo di una procedura di calcolo automatica utilizzando gli usuali metodi tradizionali di verifica dei muri di sostegno con particolare riguardo alla verifica a ribaltamento ed a slittamento.

Verifica al ribaltamento

Supposto il blocco incassato nel terreno, il momento agente al piede (ribaltante) risulta costituito dalla somma delle seguenti azioni: eccentricità strutturali, azione dei vento e dell'eventuale sbraccio del palo. Il momento stabilizzante è dato dal peso dei palo, dal peso del terreno sovrastante il plinto e dal peso del plinto. La verifica viene effettuata a quota piano di posa del plinto. Non viene riportato il taglio alla base in quanto la spinta passiva del terreno seppur ridotta del 50%, come previsto al punto D.4.1 del citato D.M. LL.PP. del 11/03/1988, risulta di molto maggiore del sforzo tagliante.

Il rapporto delle forze stabilizzanti e ribaltanti è sempre maggiore di 1,30 sia eseguendo la verifica con rotazione attorno al lato minore che con rotazione attorno a quello maggiore.

Verifica allo slittamento

Il rapporto tra le forze resistenti e quelle agenti dovrà essere sempre superiore a 1,30. Anche in questo caso le verifiche vengono effettuate secondo le due direzioni dando ovviamente il medesimo risultato.

PRESCRIZIONI SUL PLINTO DI FONDAZIONE

Viene tenuto conto che i plinti abbiano una copertura di terreno di circa cm 20.

Come si può dedurre dai tabulati allegati per le ipotesi di calcolo assunte si sono trovati i seguenti limiti per l'utilizzo dei plinti:

- il limite massimo di utilizzo per il palo senza sbraccio per un terreno con caratteristiche pari a quello in oggetto o superiori è:

$H_{max} \rightarrow 4.80 \text{ m}$

Va sottolineato inoltre che il funzionamento teorico del blocco deve essere seguito da una corretta esecuzione. Pertanto è necessario che dopo lo scavo e il posizionamento del manufatto che il riempimento del terreno ai lati avvenga con estrema cura e che sia ben costipato e rispettato il ricoprimento minimo dell'interramento; la scelta del terreno di riempimento dovrà essere selezionata e preferibilmente dovrà essere di tipo arido.

CALCOLO FONDAZIONE PER PALI DI ILLUMINAZIONE

COMPONENTE	BLOCCO DI FONDAZIONE PREFABBRICATO
CASO	<u>PALO SENZA SBRACCIO</u>
PLINTO PREFABBRICATO	<u>tipo "38x58x48h"</u>
TIPO DI TERRENO	Terreno di installazione <u>Argilla</u>
DITTA	EMIC srl
LOCALITA'	Zona 1
IL PROGETTISTA	FERRARI ing. UMBERTO
DATA	GIUGNO 2018

DETERMINAZIONE AZIONE DEL VENTO

Caratteristiche sito

Località	Zona 1
H (s. l. m.) <	1000 (m)
Classe Rugosità	B
Area urbana in cui gli edifici di altezza > 15 m coprono meno del 15 % della sup. coperta	
Distanza mare	10 → 30 (km)

Caratteristiche costruzione

Palo illuminazione in acciaio	Corpo cilindrico
H_{max}	4.80 (m)
D_{medio}	0.12 (m)
<i>Valori ricavati dalle tabelle</i>	
$V_{ref.0}$	25.00 (m/s)
A_0	1000 (m)
k_a	0.40 (1/s)

Valori ricavati dalle tabelle
 Categoria esposizione sito

III
6

Valori ricavati dalle tabelle

K_r	0.22
Z_0	0.30 (m)
Z_{min}	8 (m)

CALCOLO PRESSIONE CINETICA DI RIFERIMENTO

V_{ref}	25.00 (m/s)
q_{ref}	390.63 (N/m ²)
Calcolo coefficiente di esposizione	
C_t	1.00
$C_{e(z)}$	2.07
Calcolo coefficiente forma	
C_p	0.70
Coefficiente dinamico	
C_d	1
PRESSIONE VENTO	
$p = q_{ref} \cdot C_e \cdot C_p \cdot C_d$	
$p(z)$	566.02 (N/m ²)

STRATIGRAFIA DEL TERRENO

Argilla di media consistenza

Peso specifico	1.8 (t/m ³)
Coefficiente medio C	4 (t/m ³)
$C = K_p \cdot \rho_t$	
Angolo attrito	15 (°)
Coefficiente attrito terreno-cls	0.21
Pressione ammissibile sul suolo	7.5 (t/m ²)
Pressione massima sul suolo	10.00 (t/m ²)

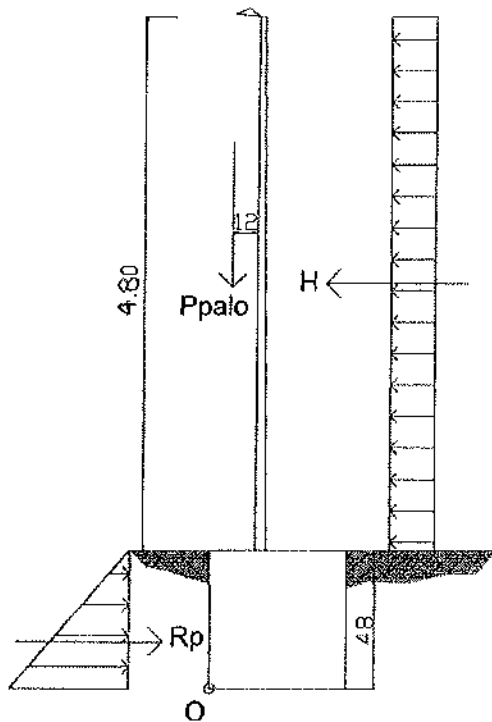

1) CARICHI DI PROGETTO

La verifica di stabilità viene eseguita considerando l'azione del vento sul palo d'illuminazione.

- | | |
|-----------------------------|--------------------------------------|
| - peso blocco di fondazione | $P_{\text{plinto}} = 160 \text{ kg}$ |
| - posizione baricentro | $x_G = 0.35 \text{ m}$ |
| - peso presunto palo | $P_{\text{palo}} = 160 \text{ kg}$ |
| - posizione risultante | $x_p = 0.12 \text{ m}$ |

2) AZIONE TOTALE DEL VENTO

$$H_v = 0.566 \times 4.8 \times 0.12 = 0.326 \text{ KN}$$

Il momento ribaltante, rispetto al vertice O

$$M_{\text{rib}} = 0.326 \times (2.40 + 0.48) = 0.93 \text{ Knm}$$

Il momento resistente, considerando la metà della spinta passiva resistente vali:

$$R_p = \frac{1}{2} (4 \times 18 \times 0.58 \times 0.48^2 / 2) = 2.40 \text{ KN}$$

$$M_{\text{res}} = (1.60 \times 0.35 + 1.60 \times 0.12 + 2.40 \times 0.48 / 3) = 1.15 \text{ KNm}$$

$$g_r = M_{res}/M_{rib} = 1.15/0.93 = 1.30 > 1.30 \text{ (verificato)}$$

3) VERIFICA ALLO SLITTAMENTO

$$N = (1.60 + 1.60) = 3.20 \text{ KN}$$

$$T = 0.33 \text{ KN}$$

$$g_r = (N \cdot f) / T = (3.20 \times 0.21) / 0.33 = 2.04 > 1.30 \text{ (verificato)}$$

SOLLEVAMENTO E MOVIMENTAZIONE

Per il sollevamento e la movimentazione in sito degli elementi prefabbricati si utilizza imbraccio tramite il foro di diametro 120 mm nella parete di separazione tra pozzetto ed alloggiamento palo di illuminazione.

CONCLUSIONI

Il plinto in esame è stato verificato per sostenere pali d'illuminazione di altezza massima pari a 4.80 m senza sbraccio con carico del vento riferito alla zona 1-2; è evidente che per altezze e/o sbracci inferiori il blocco risulta verificato.

Sono state considerate le seguenti zone:

3. la Zona 3 comprendente le regioni: Toscana, Marche, Umbria, Lazio, Abruzzo, Molise, Puglia, Campania, Basilicata, Calabria (esclusa la provincia di Reggio Calabria): altitudine max sul livello del mare di 500 (m)
4. la Zona 4 Sicilia e provincia di Reggio Calabria altitudine max sul livello del mare di 500 (m)
5. la Zona 5 Sardegna (zona a oriente della retta congiungente Capo Teulada con l'isola della Maddalena) altitudine max sul livello del mare di 750 (m)
6. la Zona 6 Sardegna (zona a occidente della retta congiungente Capo Teulada con l'isola della Maddalena) altitudine max sul livello del mare di 500 (m)
7. Zona 7 Liguria altitudine max sul livello del mare di 1000 (m)
8. Zona Provincia di Trieste
9. Isole (con l'eccezione di Sicilia e Sardegna) e mare aperto

I risultati sono i seguenti:

Zona 3-4-5-6-7

Il plinto in esame è stato verificato per sostenere pali d'illuminazione di altezza massima pari a 4.30 m senza sbraccio; è evidente che per altezze e/o sbracci inferiori il blocco risulta verificato.

Zona 8-9-

Il plinto in esame è stato verificato per sostenere pali d'illuminazione di altezza massima pari a 2,50 m senza sbraccio; è evidente che per altezze e/o sbracci inferiori il blocco risulta verificato.

LABORATI GRAFICI

PLINTO PREFABBRICATO dimensioni (38/58/48)

Pianta

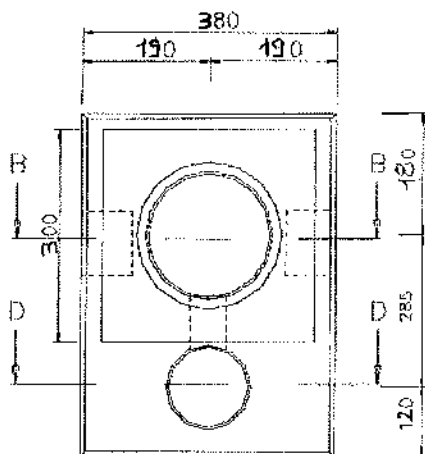

Parte in vista
con spigoli smussati

SEZIONE B-B

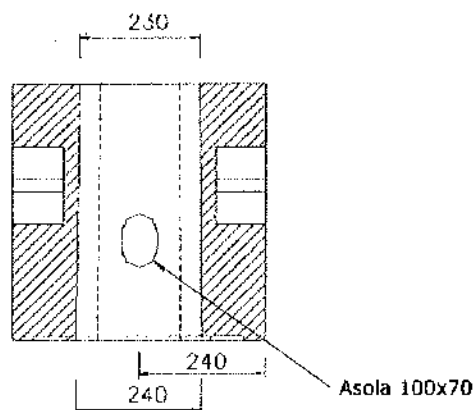

SEZIONE A-A

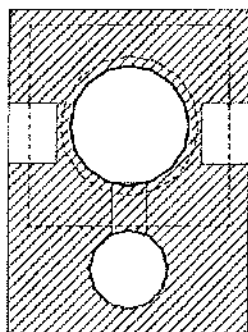

SEZIONE D-D

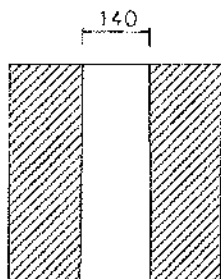

N° 2 asole 145x120
profonde 100

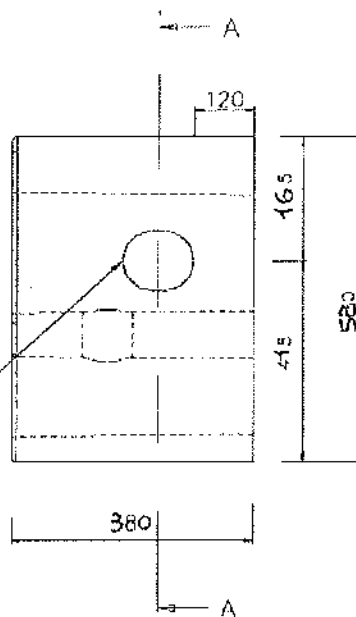

PLINTO PREFABBRICATO dimensioni (38/58/48)

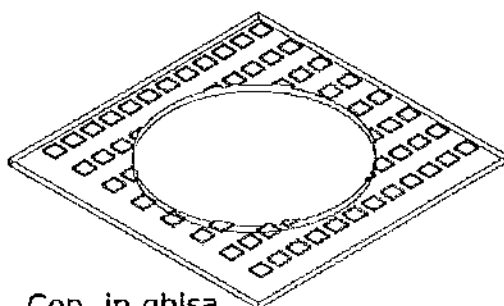
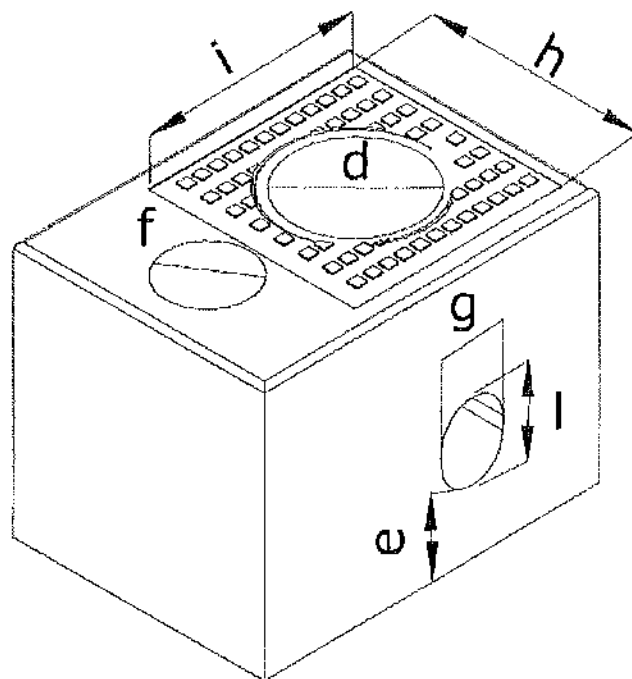

Cop. in ghisa
classe B 125

PLINTO PREFABBRICATO dimensioni (38/58/48)

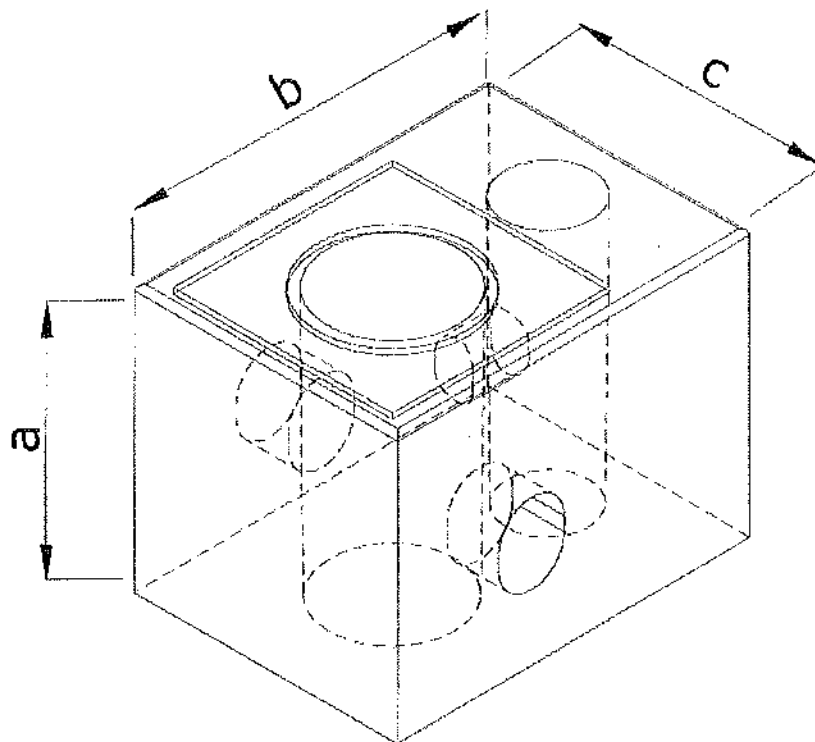

PLINTO ILLUMINAZIONE	Misure cm
a	48
b	58
c	38
d	23
e	12
f	14
g	14
h	30
i	30
l	15

nonsoloverde

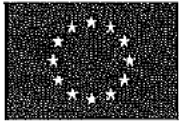

Finanziato
dall'Unione europea
NextGenerationEU



COMUNE DI CARPI

Provincia di Modena

LAVORI: REALIZZAZIONE DEL PARCO LAMA SITO IN VIA CORBOLANI - TRE PONTI A CARPI - PRIMO STRALCIO -
NEXT GENERATION EU MISSIONE 5 INCLUSIONE E COESIONE - MSC2 COMPONENTE C2 -
INVESTIMENTO 2.1 (Investimenti in progetti di rigenerazione urbana volti a ridurre situazioni di
emarginazione e degrado sociale) - C.I.G. 9497645897- C.U.P. C91B21002890001

DICHIARAZIONE RISPETTO CRITERI DM 23.06.2022 CAM

Il sottoscritto Gianni Vezzani nato a Castelnuovo di Sotto il 20/05/1954 in qualità di Legale Rappresentante della ditta Nonsoloverde srl con sede in Via Ugo Bassi 7 a Reggio Emilia

In riferimento ai disposti del DECRETO 23 giugno 2022 "Criteri ambientali minimi per l'affidamento del servizio di progettazione di interventi edilizi, per l'affidamento dei lavori per interventi edilizi e per l'affidamento congiunto di progettazione e lavori per interventi edilizi" ed in particolare in ordine alle 2.5 SPECIFICHE TECNICHE PER I PRODOTTI DA COSTRUZIONE

DICHIARA

Di aver svolto una indagine di mercato presso i magazzini edili, e direttamente presso i produttori e costruttori di manufatti prefabbricati in CLS riscontrando che non vi sono aziende in possesso di certificazione EPD, o similare, ad una distanza sostenibile in considerazione di un favorevole rapporto costi benefici per l'incidenza dei costi di trasporto e per l'inquinamento generato dal trasporto stesso.

Pertanto si è optato per i manufatti della ditta EMIC srl Via Nazionale 670 Bosaro (RO) dotato di ISO 9001, OHSAS 18001: 2007 con sito produttivo posto a 150 km dalla nostra sede.

Si allegano:

- I DDT relativi alla fornitura in oggetto;
- Schede tecniche dei manufatti in oggetto;

Reggio Emilia, li 23/01/2024

Via Ugo Bassi, 7 – 42124 Reggio Emilia – Tel. 0522/531396

Reg. Imprese RE – C.F. e P. IVA 01867780353 – Cap. Soc. 30.000,00 i.v.

info@nonsoloverde.net - PEC: nonsoloverde.re@legalmail.it - www.nonsoloverde.net

ITCO s.r.l.
International Trading Company

Via R. Manganelli n. 10 Tel. 0522 945044
42124 Cella - Reggio Emilia Fax. 0522 946127
P. Iva : 01662180353 E-mail: info@itcosrl.it

SPETT.LE

NONSOLOVERDE SRL

VIA UGO BASSI 7

42124 REGGIO NELL'EMILIA

RE

COD. CLIENTE 211	ZONA	PORTO	TELEFONO 0522 531328	NUMERO DDT 10512	DATA DDT 30/11/2023	PAG. 1
CONDIZIONI DI PAGAMENTO 3 RB 90 GG FM			VALUTA Euro	PARTITA IVA 01867780353	CODICE FISCALE 01867780353	

CODICE ARTICOLO	DESCRIZIONE	U.M.	QUANTITA'	PREZZO UNITARIO	SC.1%	SC.2%	IMPORTO NETTO	IVA
	PLINTO PORTA PALO LUCE PER PALO DA 4.8 MT	PZ	39,00					
	TRASPORTO PRESSO CANTIERE VIA TRE PONTI, CARPI (MO) La staticità del carico è a cura e responsabilità del trasportatore.	NR	1,00					

N.COLLI 0040	CAUSALE DEL TRASPORTO Vendita	DATA DEL TRASPORTO 30/11/2023
-----------------	----------------------------------	----------------------------------

INCARICATO DEL RITIRO

DESTINATARIO DELLA MERCE (SE DIVERSO DALL'INTESTATARIO) CARPI
--

NOTE

Firma (per uso interno) _____

Firma per accettazione merci _____

**Pozzetto Standard In CLS vibrato
NERVATI SEMI-RINFORZATI**

50x50x49h

Foto

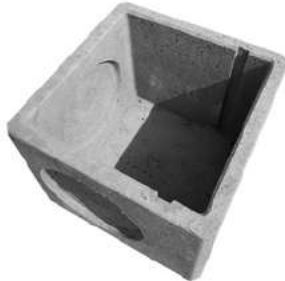

Pianta e Sezioni

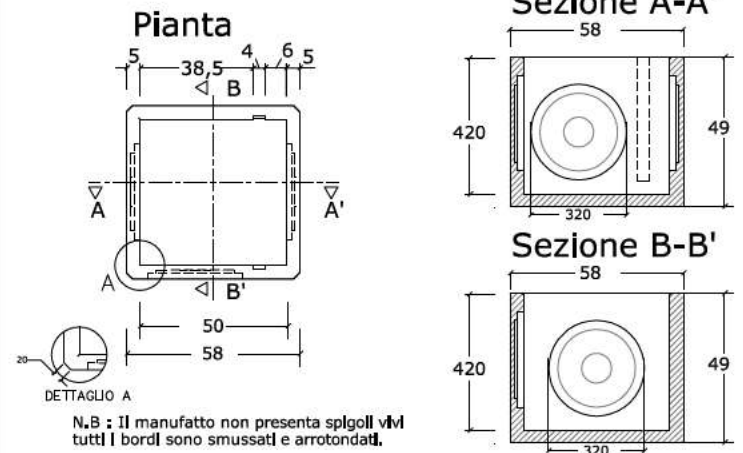

Dati Tecnici

Tabella di Riepilogo

POZZETTO NORMALE	Misure cm	
a	49	
b	58	
c	50	
d	5	
e	41	
f	32	
g	9,5	
Codice di listino		POZZ00050
Peso in kg		137
Quantità per pacco		sfuso
Colore		grezzo
Forma		parallelepipedo

Assonometria

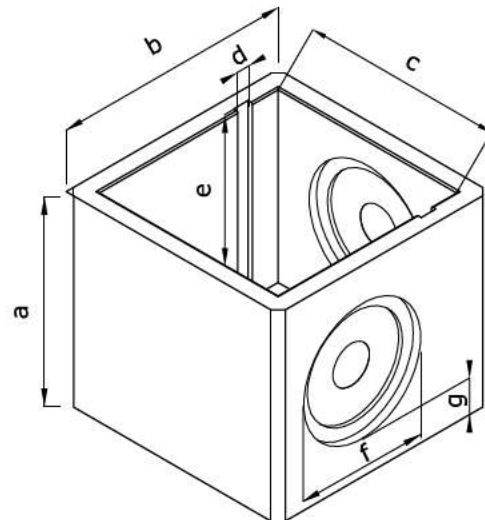

N° 3 Impronte per tubo , n° 1 esterna, n° 2 interne.

Capitolato

Schema di Pos

Predisporre idoneo letto di posa con strato di sabbia ben costipata di spessore non inferiore a cm. 10, sul quale adagiare il pozzetto.
Procedere al collegamento con le tubazioni da innestare, previa demolizione dell'alleggerimento posto lungo la parete interessata. Per la movimentazione e la posa utilizzare idonea apparecchiatura di sollevamento e corde metalliche sufficientemente lunghe e resistenti.

Ricordarsi di procedere alla sigillatura con malta di cemento dei giunti di collegamento tra pozzetto e condotte innestate.

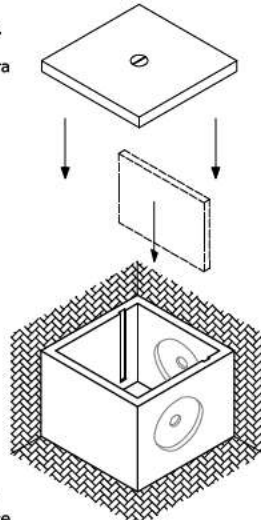

Avvertenze

La Ditta E.M.I.C. s.r.l. garantisce la qualità del prodotto e declina invece ogni responsabilità in caso di errata posa in opera.

Voci di Capitolato

Fornitura e posa in opera di pozzetto normale in cemento armato vibrato, delle dimensioni riportate nella scheda, idoneo a sopportare carichi stradali leggeri, realizzato in calcestruzzo armato di cemento 425Rck da N/cm², con acciaio ad aderenza migliorata in barre tonde tipo B450C, controllato in stabilimento del tipo saldabile. Il manufatto è predisposto per l'attacco alle reti mediante fori circolari di spessore minore, che ne facilitano l'impiego e la messa in opera.

Impiegabilità

I pozzetti possono essere utilizzati in ambito stradale per l'ispezione di fognature, o nelle civili abitazioni per gli impianti delle reti chiare e scure. Il manufatto è predisposto per l'eventuale inserimento di paratie, per formare setti di separazione, inoltre è predisposto anche per l'attacco alle reti mediante fori circolari di spessore minore, che ne facilitano l'impiego e la messa in opera. Per l'intera gamma vengono prodotti elementi di giunzione, privi di fondo, che ne permettono una modularità verticale di impiego.

Certificazioni

La Ditta E.M.I.C. s.r.l. certifica che il dimensionamento e la struttura del manufatto sono state progettate seguendo e rispettando le norme attualmente in vigore.

Posa o Installazione

N.B. I dati contenuti nel presente stampato possono subire variazioni in qualsiasi momento senza preavviso, ed offrono pertanto indicazione di massima

**Prolungha Standard In CLS vibrato
 NERVATE SEMI-RINFORZATE**

50x50x49h

Foto



Pianta e Sezioni

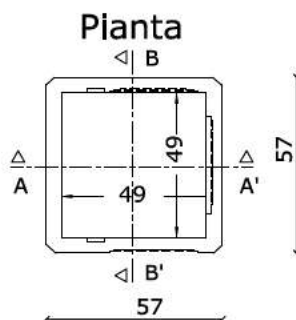

Sezione A-A'

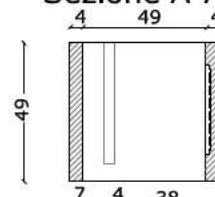

Sezione B-B'

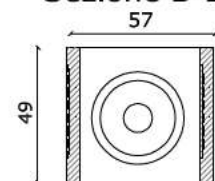

Dati Tecnici

Tabella di Riepilogo

PROLUNGA NORMALE	Misure cm	
a	49	
b	57	
c	49	
d	4	
e	45	
f	32	
g	9	

Codice di listino **PROL00050**

Peso in kg **115**

Quantità per pacco **sfuso**

Colore **grezzo**

Forma **parallelepipedo**

Assonometria

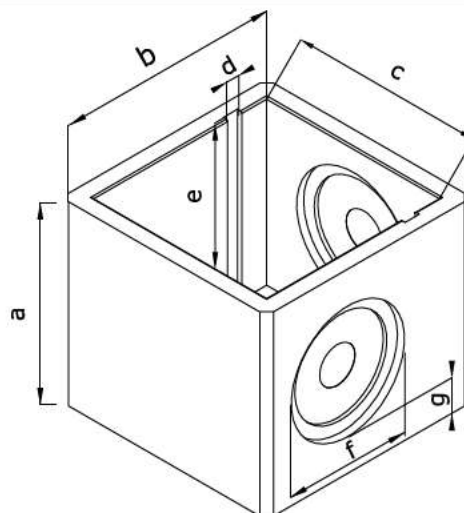

N° 3 Imronte per tubo , n° 1 esterna, n° 2 interne.

Capitolato

Schema di Posa



Predisporre idoneo letto di malta cementizia sul bordo superiore del pozzetto, su cui posare la prolungha.
 Adagare delicatamente la prolungha sul pozzetto utilizzando per la movimentazione e la posa, idonea apparecchiatura di sollevamento e corde metalliche sufficientemente lunghe e resistenti.

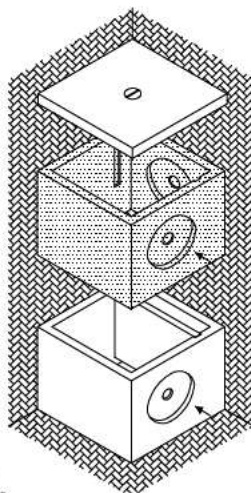

Voci di Capitolato



Fornitura e posa in opera di prolungha standard in cemento vibrato, delle dimensioni riportate nella scheda, idonea a sopportare carichi stradali medio leggeri, realizzata interamente in calcestruzzo armato di cemento

42,5Rck da N/mm², con acciaio in aderenza migliorata in barre tonde tipo B450C, controllato in stabilimento del tipo saldabile.
 La prolungha ha la funzione di aumentare la capacità del pozzetto, od in alternativa di aumentare l'altezza del manufatto e raggiungere quindi la quota del terreno finito.

Posa o Installazione

Avvertenze



La Ditta E.M.I.C. s.r.l. garantisce la qualità del prodotto e declina invece ogni responsabilità in caso di errata posa in opera.

Impiegabilità



Le prolungha vengono utilizzate per aumentare l'altezza del manufatto interrato, al fine di raggiungere la quota approssimativa del terreno finito, oppure per aumentarne la capacità volumetrica.

Certificazioni



La Ditta E.M.I.C. s.r.l. certifica che il dimensionamento e la struttura del manufatto sono state progettate seguendo e rispettando le norme attualmente in vigore.

N.B. I dati contenuti nel presente stampato possono subire variazioni in qualsiasi momento senza preavviso, ed offrono pertanto indicazione di massima

nonsoloverde

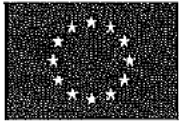

Finanziato
dall'Unione europea
NextGenerationEU



COMUNE DI CARPI

Provincia di Modena

LAVORI: REALIZZAZIONE DEL PARCO LAMA SITO IN VIA CORBOLANI - TRE PONTI A CARPI - PRIMO STRALCIO -
NEXT GENERATION EU MISSIONE 5 INCLUSIONE E COESIONE - MSC2 COMPONENTE C2 -
INVESTIMENTO 2.1 (Investimenti in progetti di rigenerazione urbana volti a ridurre situazioni di
emarginazione e degrado sociale) - C.I.G. 9497645897- C.U.P. C91B21002890001

DICHIARAZIONE RISPETTO CRITERI DM 23.06.2022 CAM

Il sottoscritto Gianni Vezzani nato a Castelnuovo di Sotto il 20/05/1954 in qualità di Legale Rappresentante della ditta Nonsoloverde srl con sede in Via Ugo Bassi 7 a Reggio Emilia

In riferimento ai disposti del DECRETO 23 giugno 2022 "Criteri ambientali minimi per l'affidamento del servizio di progettazione di interventi edilizi, per l'affidamento dei lavori per interventi edilizi e per l'affidamento congiunto di progettazione e lavori per interventi edilizi" ed in particolare in ordine alle 2.5 SPECIFICHE TECNICHE PER I PRODOTTI DA COSTRUZIONE

DICHIARA

Di aver svolto una indagine di mercato presso i magazzini edili, e direttamente presso i produttori e costruttori di manufatti prefabbricati in CLS riscontrando che non vi sono aziende in possesso di certificazione EPD, o similare, ad una distanza sostenibile in considerazione di un favorevole rapporto costi benefici per l'incidenza dei costi di trasporto e per l'inquinamento generato dal trasporto stesso.

Pertanto si è optato per i manufatti della ditta EMIC srl Via Nazionale 670 Bosaro (RO) dotato di ISO 9001, OHSAS 18001: 2007 con sito produttivo posto a 150 km dalla nostra sede.

Si allegano:

- I DDT relativi alla fornitura in oggetto;
- Schede tecniche dei manufatti in oggetto;

Reggio Emilia, li 23/01/2024

Via Ugo Bassi, 7 – 42124 Reggio Emilia – Tel. 0522/531396

Reg. Imprese RE – C.F. e P. IVA 01867780353 – Cap. Soc. 30.000,00 i.v.

info@nonsoloverde.net - PEC: nonsoloverde.re@legalmail.it - www.nonsoloverde.net

ITCO s.r.l.
International Trading Company

Via R. Manganelli n. 10 Tel. 0522 945044
42124 Cella - Reggio Emilia Fax. 0522 946127
P. Iva : 01662180353 E-mail: info@itcosrl.it

SPETT.LE

NONSOLOVERDE SRL

VIA UGO BASSI 7

42124 REGGIO NELL'EMILIA

RE

COD. CLIENTE 211	ZONA	PORTO	TELEFONO 0522 531328	NUMERO DAT 9101	DATA DAT 20/10/2023	PAS. 1
CONDIZIONI DI PAGAMENTO 3 RB 90 GG FM			VALUTA Euro	PARTITA IVA 01867780353		CODICE FISCALE 01867780353

CODICE ARTICOLO	DESCRIZIONE	U.M.	QUANTITA'	PREZZO UNITARIO	SC.1%	SC.2%	IMPORTO NETTO	IVA
LO22Q011080080	POZZETTO IN CEMENTO 80x80 EST. INT 70X70	PZ	11,00					
LO31Q011808080	PROLUNGA X POZZETTO 80x80x80 EST. INT 70X70	PZ	11,00					
LO22Q011040040	POZZETTO IN CEMENTO 40x40 EST. INT 30X30	PZ	55,00					
LO31Q011040040	PROLUNGA X POZZETTO 40x40 EST. INT 30X30	PZ	55,00					
LO22Q011060060	POZZETTO IN CEMENTO 60x60 EST. INT 50X50	PZ	24,00					
LO31Q011060060	PROLUNGA X POZZETTO 60x60 EST. INT 50X50	PZ	24,00					
	FRANCO CANTIERE SENZA SCARICO VIA UGO BASSI 7, FRAZ. SESSO - R.E. CAPOCANTIERE ENRICO 335/1369578 La staticità del carico è a cura e responsabilità del trasportatore.							

N.COLLI 0180	CAUSALE DEL TRASPORTO Vendita	DATA DEL TRASPORTO 20/10/2023
-----------------	----------------------------------	----------------------------------

INCARICATO DEL TIPO	
DESTINATARIO	
NOTE	

Firma (per uso interno)

Firma per accettazione merci

nonsoloverde

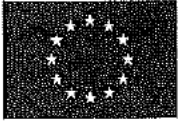

Finanziato
dall'Unione europea
NextGenerationEU



COMUNE DI CARPI

Provincia di Modena

LAVORI:

REALIZZAZIONE DEL PARCO LAMA SITO IN VIA CORBOLANI - TRE PONTI A CARPI -
PRIMO STRALCIO - NEXT GENERATION EU MISSIONE 5 INCLUSIONE E COESIONE -
M5C2 COMPONENTE C2 - INVESTIMENTO 2.1 (Investimenti in progetti di
rigenerazione urbana volti a ridurre situazioni di emarginazione e
degrado sociale) - C.I.G. 9497645897- C.U.P. C91B21002890001

DICHIARAZIONE RISPETTO FATTORI PREMIANTI_ CRITERIO C:

CONSUMI DI ENERGIA, RISORSE, MEZZI D'OPERA, RIFIUTI

Il sottoscritto Gianni Vezzani nato a Castelnuovo di Sotto il 20/05/1954 In qualità di Legale Rappresentante della ditta Nonsoloverde srl con sede in Via Ugo Bassi 7 a Reggio Emilia

In riferimento alle procedure interne legate al sistema di gestione ed assicurazione qualità secondo lo standard ISO:9001 ma, anche, di recente costruzione.

DICHIARA

con la finalità di conseguire l'Obiettivo ambientale 1: "Mitigazione del cambiamento climatico" e come già dichiarato in sede di gara per i Fattori premianti Criterio C, nel presente appalto sono stati utilizzati mezzi ad alta efficienza motoristica, ovvero che almeno l'80% dei mezzi impiegati dispone di standard di emissioni non inferiore ad EURO 6, per i veicoli, e non inferiore a TIER 3, per le macchine operatrici.

Reggio Emilia li, 29/01/2024

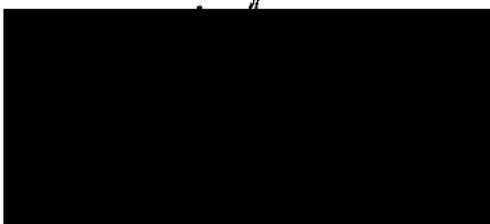

go Bassi, 7 – 42124 Reggio Emilia – Tel. 0522/531396
e P. IVA 01867780353 – Cap. Soc. 30.000,00 i.v.

info@nonsoloverde.net - PEC: nonsoloverde.re@legalmail.it - www.nonsoloverde.net

nonsoloverde



Finanziato
dall'Unione europea
NextGenerationEU



COMUNE DI CARPI

Provincia di Modena

LAVORI: REALIZZAZIONE DEL PARCO LAMA SITO IN VIA CORBOLANI - TRE PONTI A CARPI - PRIMO STRALCIO - NEXT GENERATION EU MISSIONE 5 INCLUSIONE E COESIONE - MSC2 COMPONENTE C2 - INVESTIMENTO 2.1 (Investimenti in progetti di rigenerazione urbana volti a ridurre situazioni di emarginazione e degrado sociale) - C.I.G. 9497645897- C.U.P. C91B21002890001

DICHIARAZIONE RISPETTO FATTORI PREMIANTI_ CRITERIO C:

CONSUMI DI ENERGIA, RISORSE, MEZZI D'OPERA, RIFIUTI

Il sottoscritto Vezzani Gianni nato a Castelnuovo di Sotto il 20/05/1954 in qualità di Legale Rappresentante della ditta Nonsoloverde srl con sede in Via Ugo Bassi 7 a Reggio Emilia

In riferimento all'attivazione di contratto per l'energia elettrica

DICHIARA

con la finalità di conseguire l'Obiettivo ambientale 1: "Mitigazione del cambiamento climatico" e come già dichiarato in sede di gara per i Fattori premianti Criterio C, nel presente appalto, vista la natura del cantiere, non si rende necessaria l'attivazione di utenza elettrica, pertanto non si rende necessario produrre una certificazione del fornitore di Energia che la stessa deriva da fonti rinnovabili per il 100%

Reggio Emilia li, 30/01/2024

Firma

nonsoloverde
Via Ugo Bassi
Cod. Fisc. 03012030291



Nonsoloverde s.r.l. – Via Ugo Bassi, 7 – 42124 Reggio Emilia – Tel. 0522/531396
Reg. Imprese RE – C.F. e P. IVA 01867780353 – Cap. Soc. 30.000,00 i.v.

info@nonsoloverde.net - PEC: nonsoloverde.re@legalmail.it - www.nonsoloverde.net